

ELS PORTS DE CATALUNYA, UN MAR DE PARAULES

Els ports sempre han estat espais de vida i de progrés: han generat intercanvis, dinàmiques i activitats, han aportat riquesa i han acostat noves realitats.

Catalunya és un país de mar i, per tant, de ports. Integren el sistema portuari català 47 ports: 45 són competència de la Generalitat de Catalunya i 2 (Barcelona i Tarragona) són estatals d'interès general.

S'hi desenvolupen activitats pesqueres, nàutiques, esportives, comercials, industrials i logístiques, turístiques, de serveis, culturals i de formació i recerca. Això afavoreix la sostenibilitat i l'equilibri econòmic i social de les instal·lacions portuàries.

Us donem la benvinguda a aquesta exposició. Hi descobrireu què es fa als ports i aprendreu vocabulari que hi està relacionat.

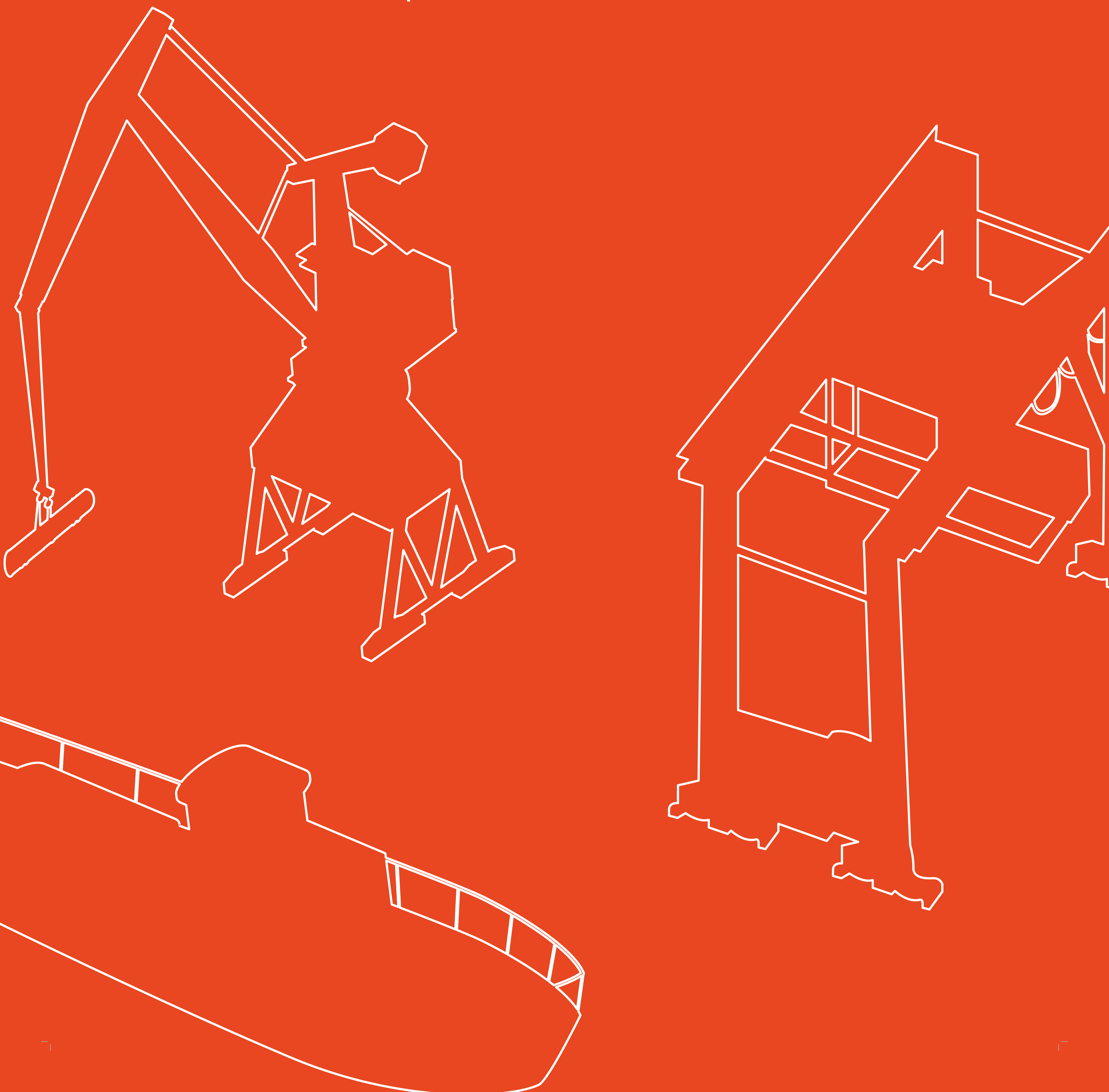



ELS PORTS DE CATALUNYA, UN MAR DE PARAULES

Organització

Plataforma per la Llengua

Museografia i disseny gràfic

Misterio Studio

Producció i instal·lació

Mad Rotulació

Amb el suport de

Generalitat de Catalunya

Producció



Amb el suport de



Generalitat
de Catalunya

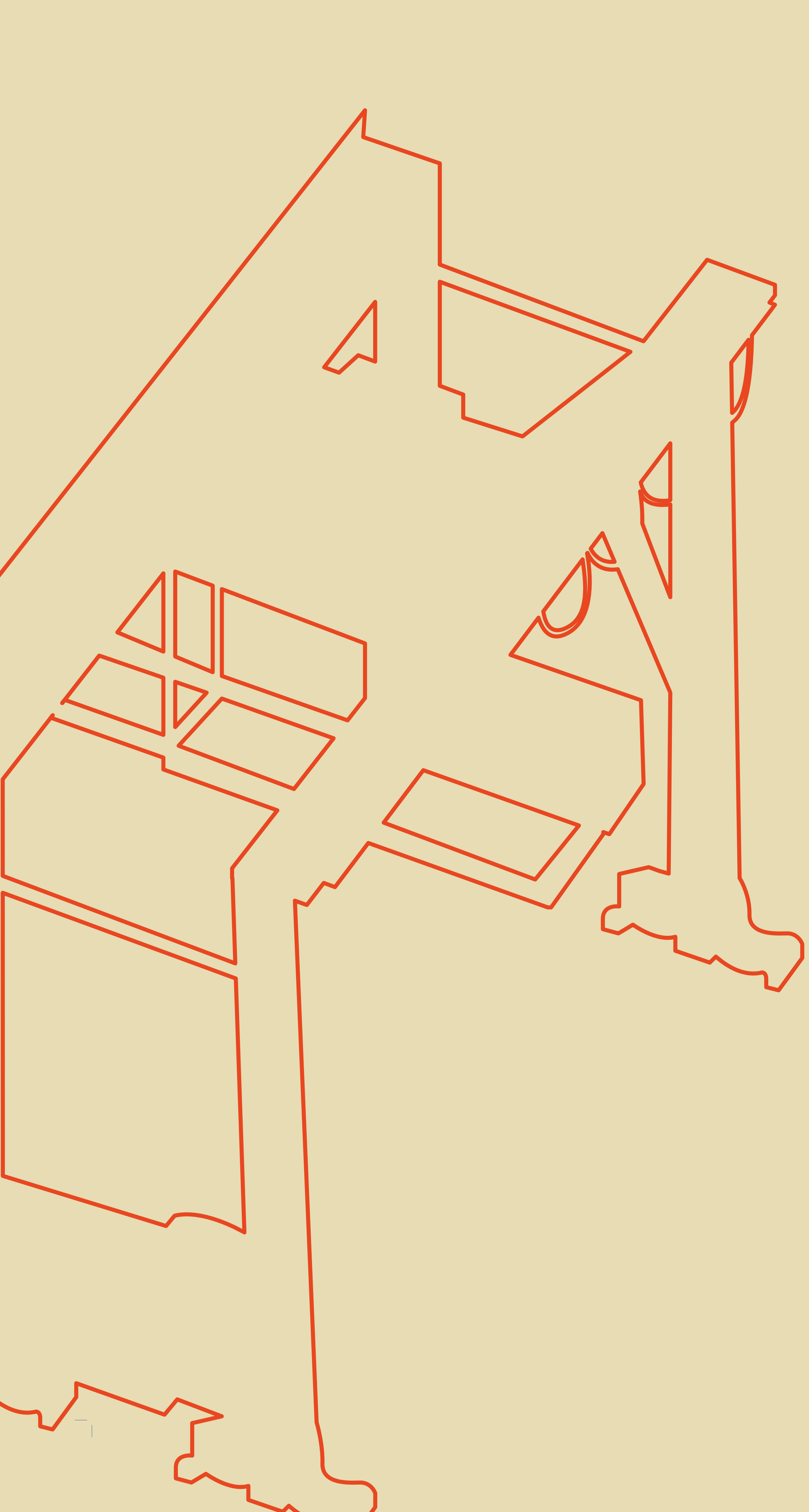

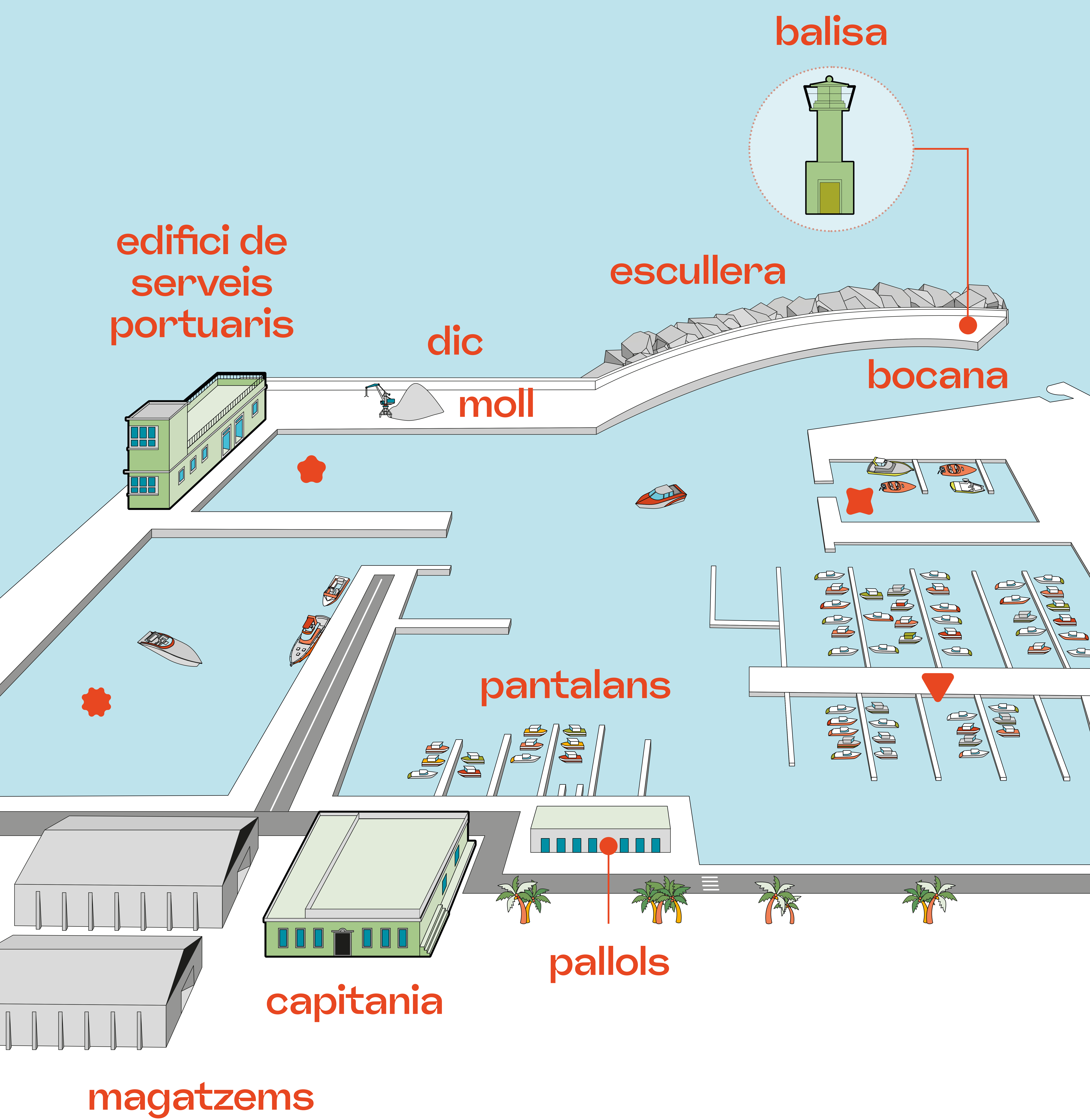

🌸 d'arsena comercial

🌟 d'arsena de grans eslores

⚙️ d'arsena pesquera

▼ d'arsena esportiva

EL PORT

Els ports acullen embarcacions i persones, i tenen les instal·lacions i els equipaments necessaris per a totes les activitats que s'hi desenvolupen.

Els vaixells entren i surten del port per la **bocana** seguint les **balises**. El **dic de recer** i el **contradic** aturen les onades.

Les activitats portuàries es duen a terme a les **dàrsenes** (comercial, pesquera i esportiva). El perímetre de cada una el defineixen els **molls**, que poden tenir **pantalans**.

A l'**edifici de serveis portuaris** hi ha el personal que supervisa les instal·lacions i presta els serveis necessaris de suport a les activitats.

Als ports també s'hi formen joves en el manteniment i la reparació de vaixells, s'hi fa recerca i es promou la biodiversitat marina.

ELS PORTS DE CATALUNYA, UN MAR DE PARAULES

Producció



Amb el suport de



Generalitat
de Catalunya

sala de subhasta

cinta transportadora

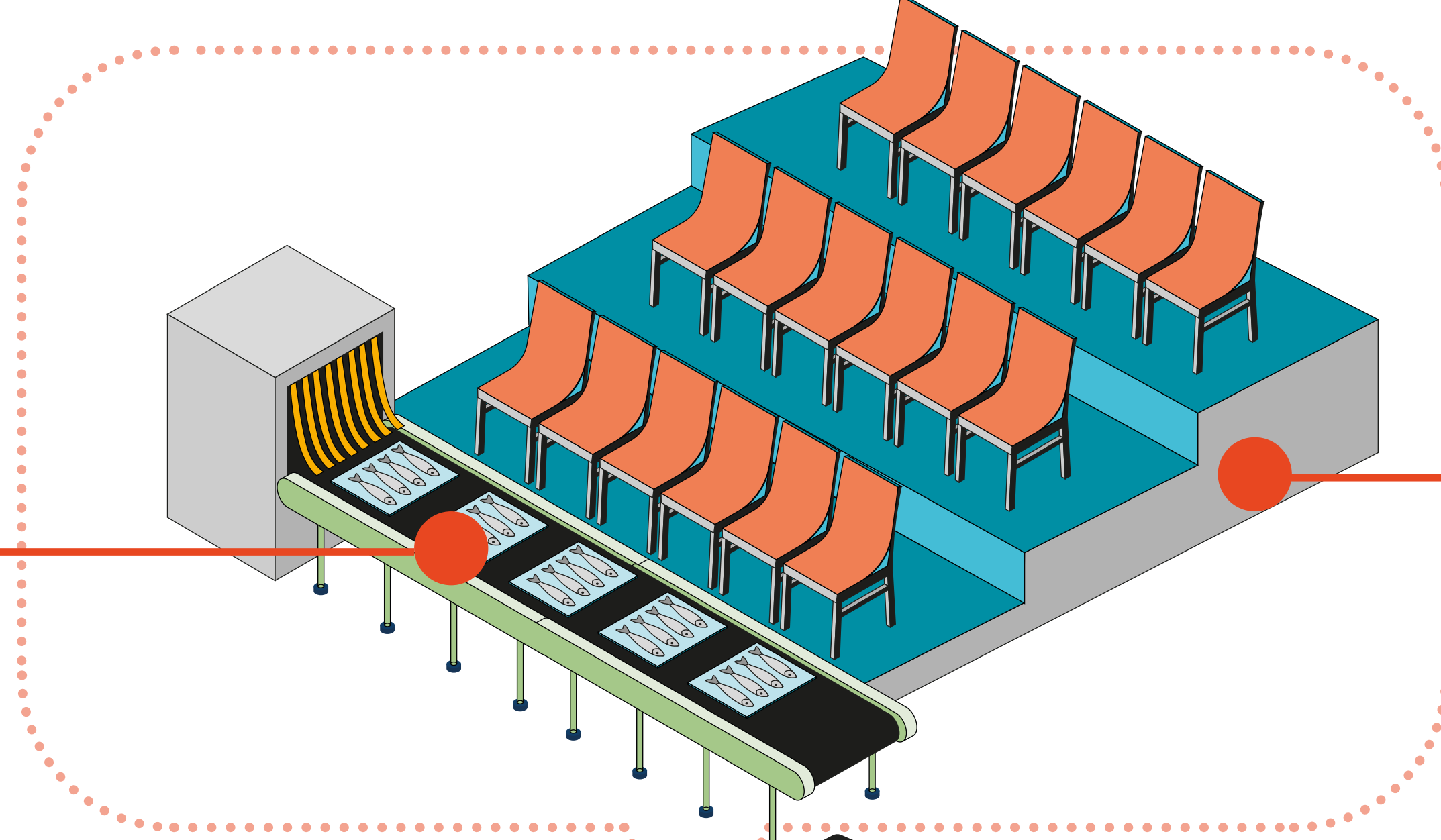

grada

llotja

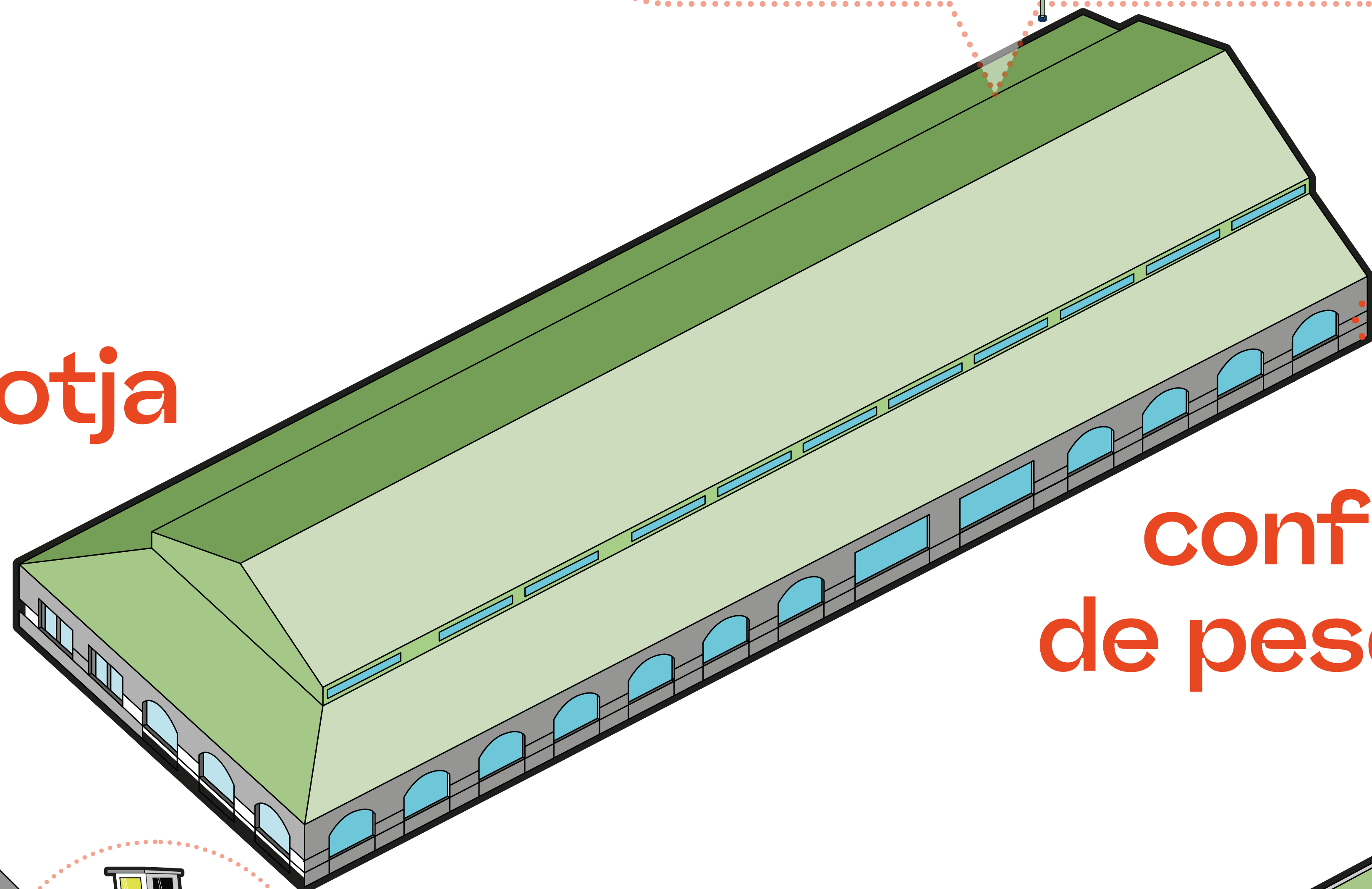

confraria de pescadors

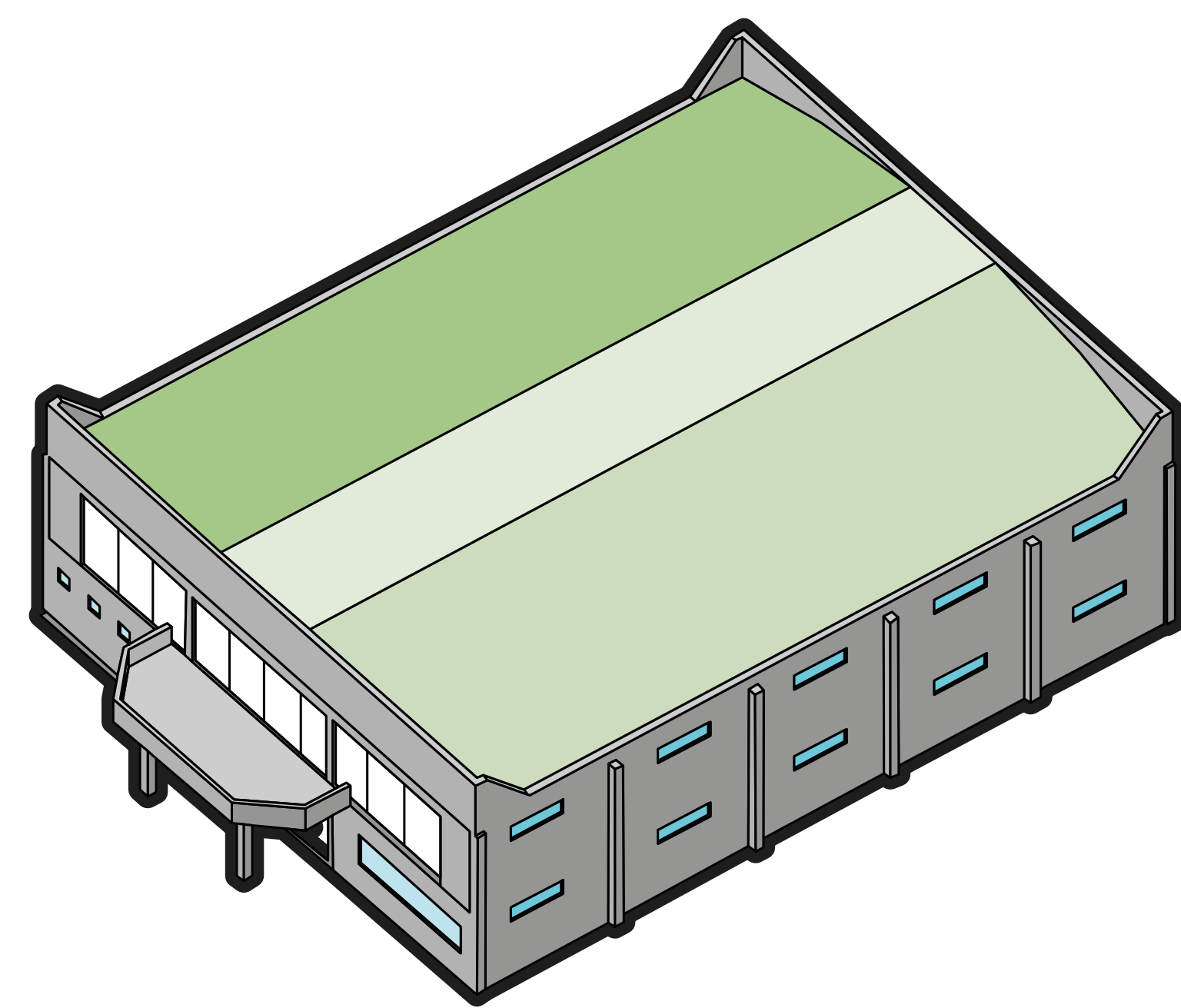

rafal

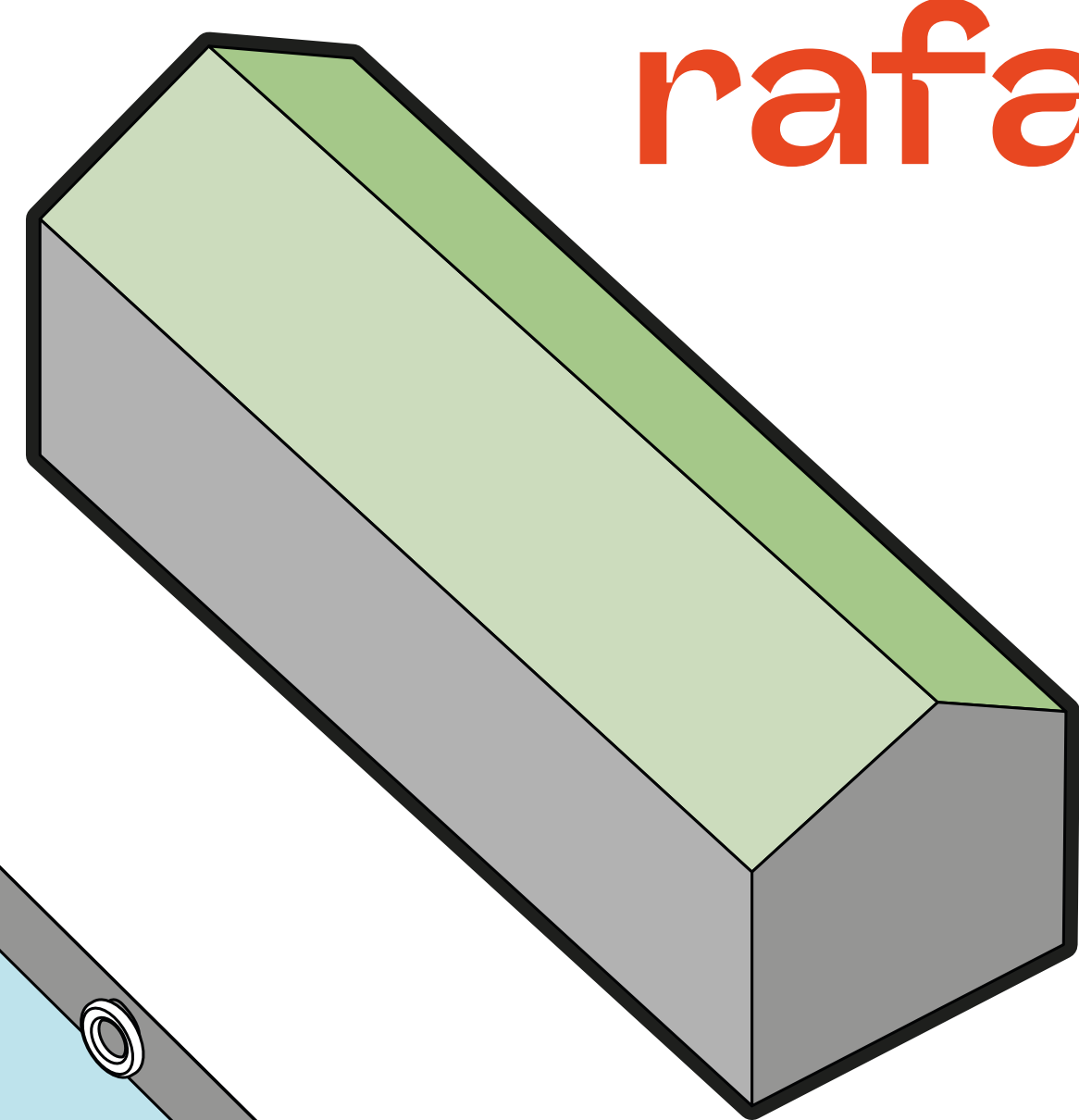

fàbrica de gel

torreta de servei

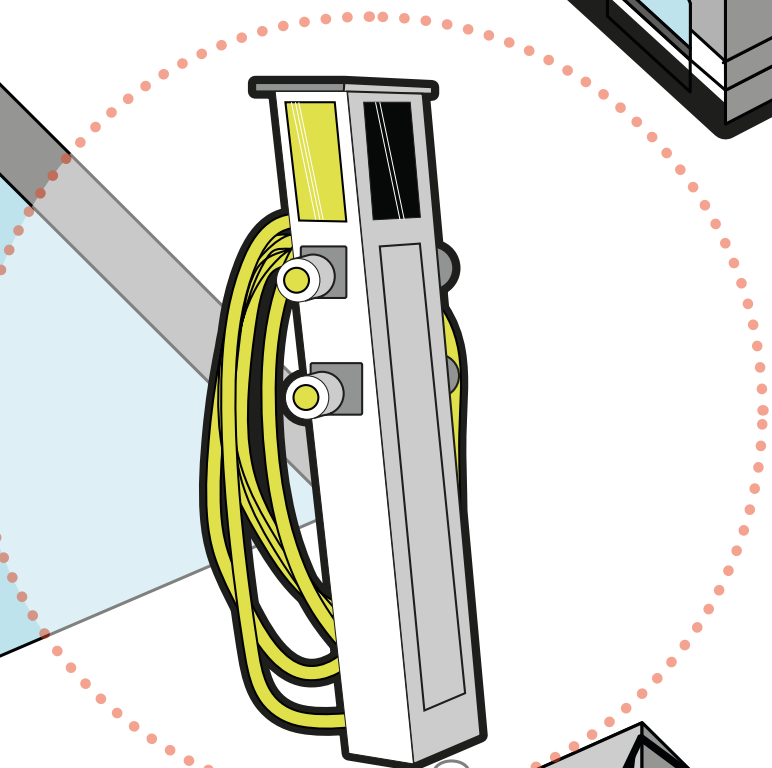

dàrsena pesquera



pallols

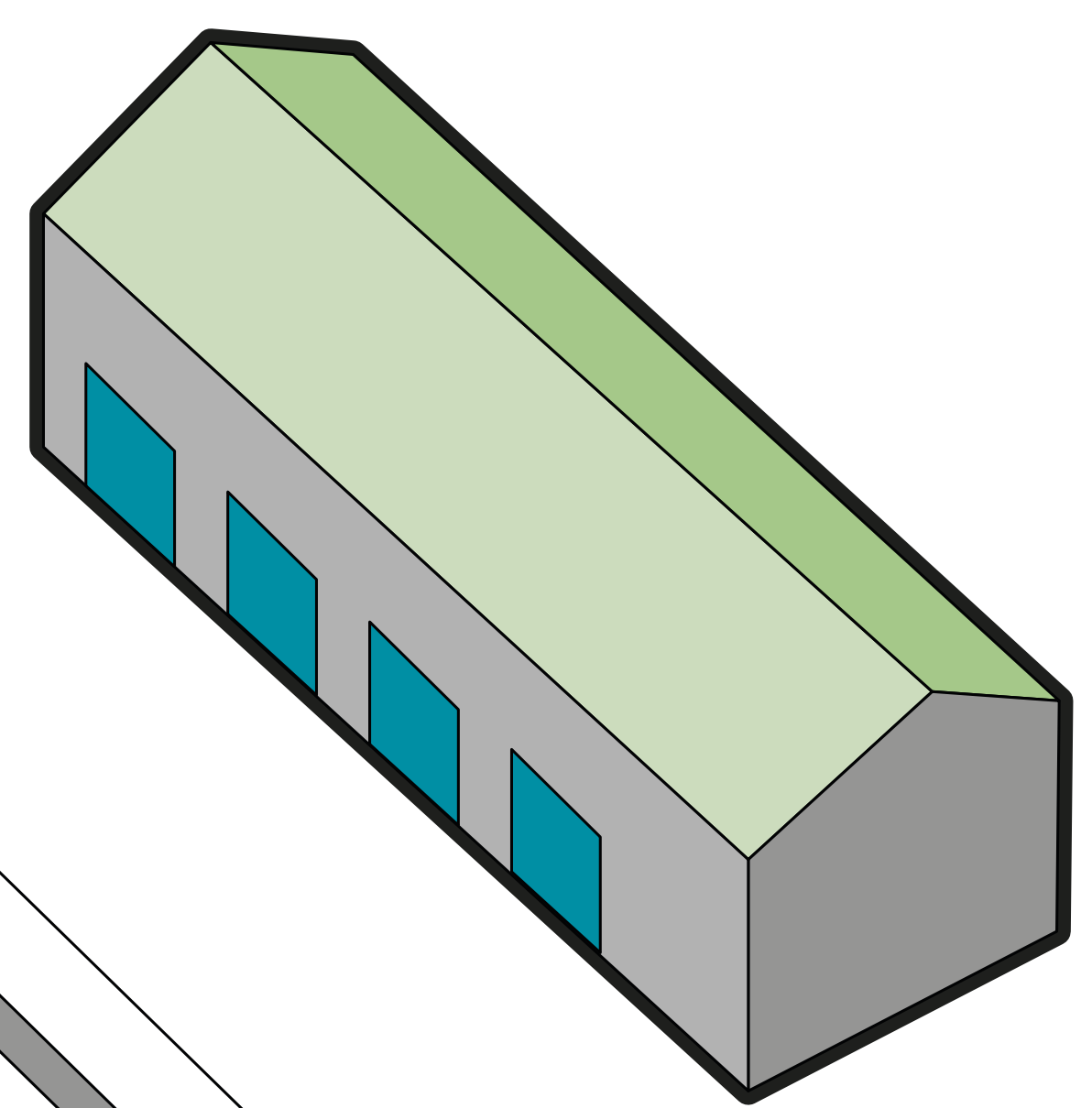

defenses

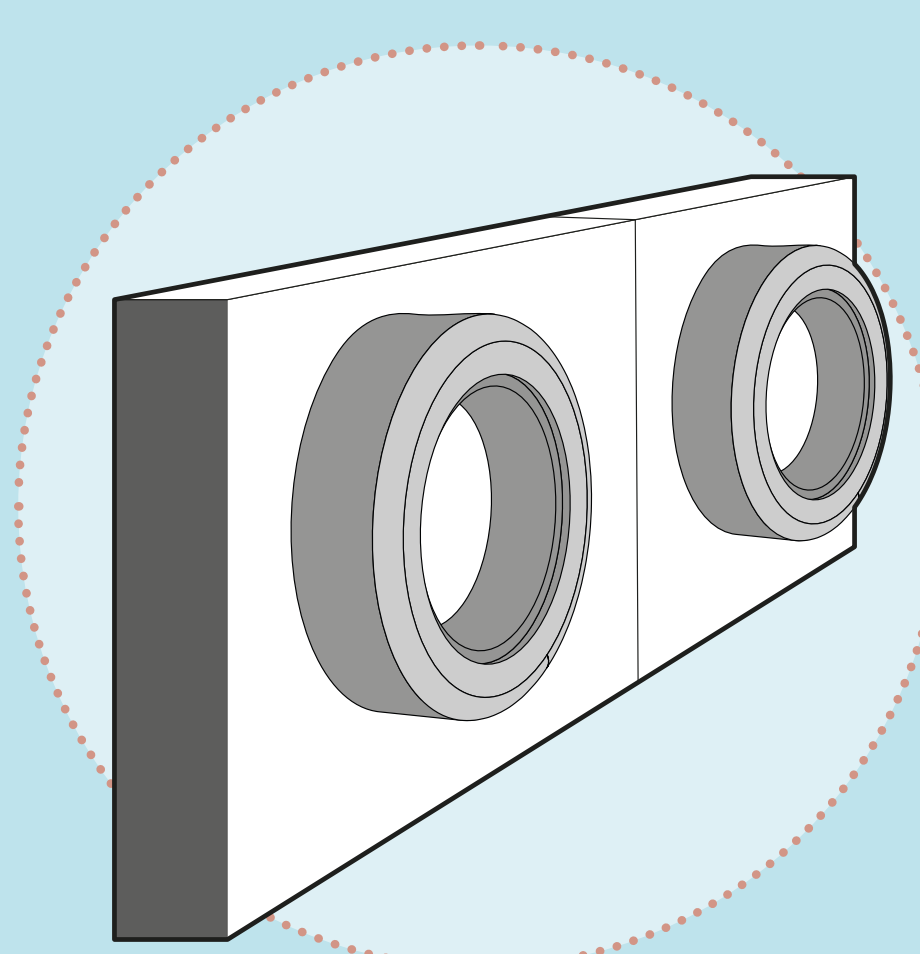

embarcació d'encerclament

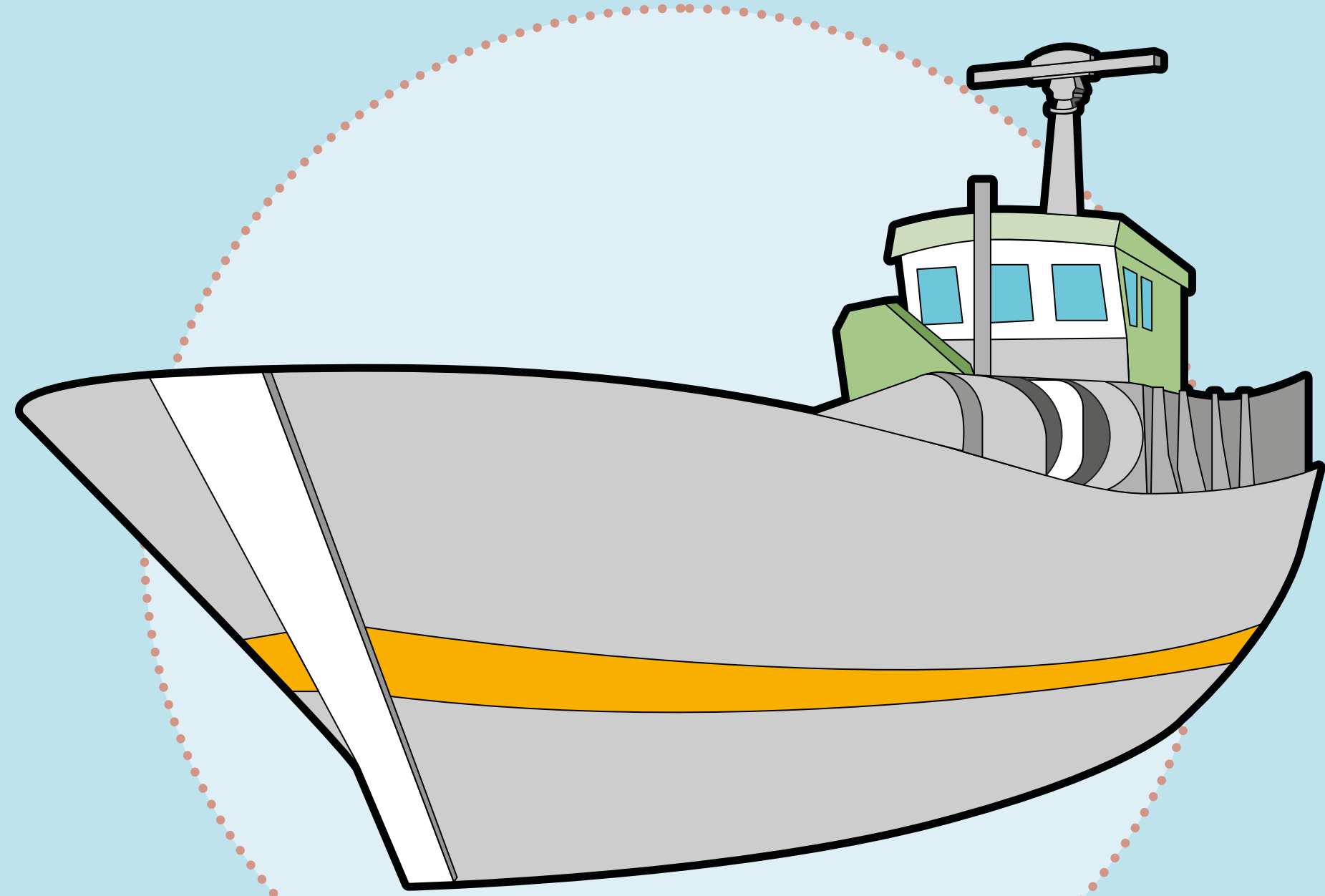

embarcació d'arrossegament

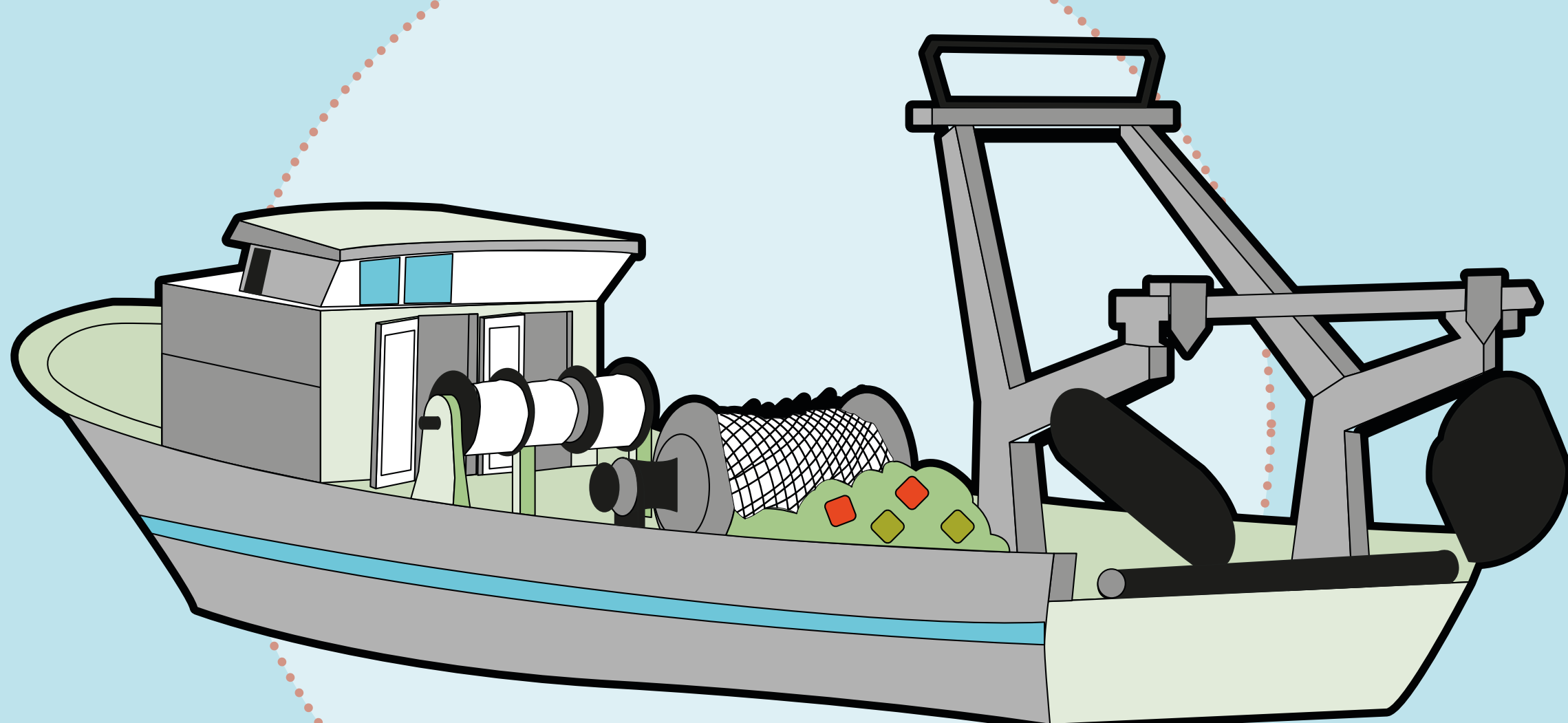

embarcació d'arts menors

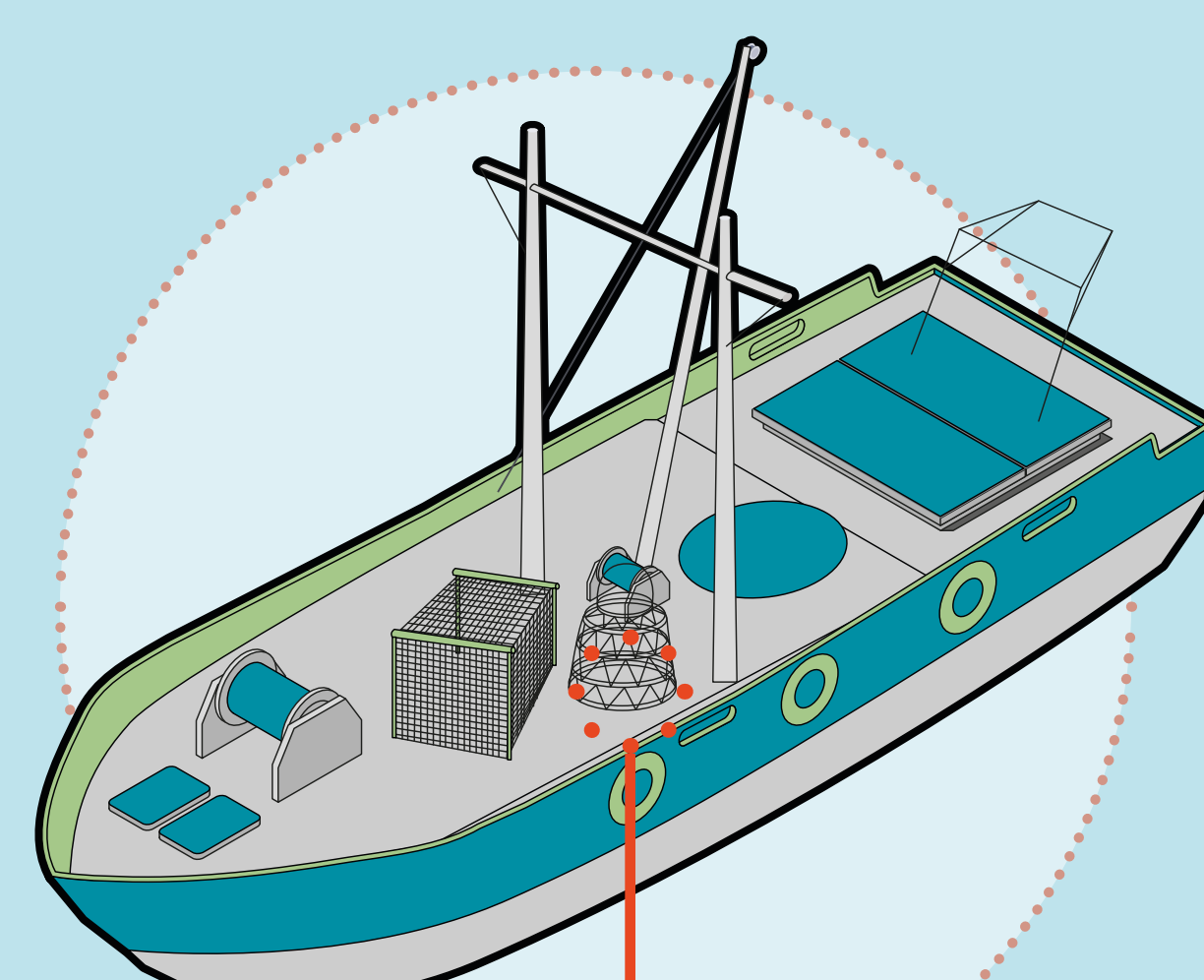

ormejos

norai

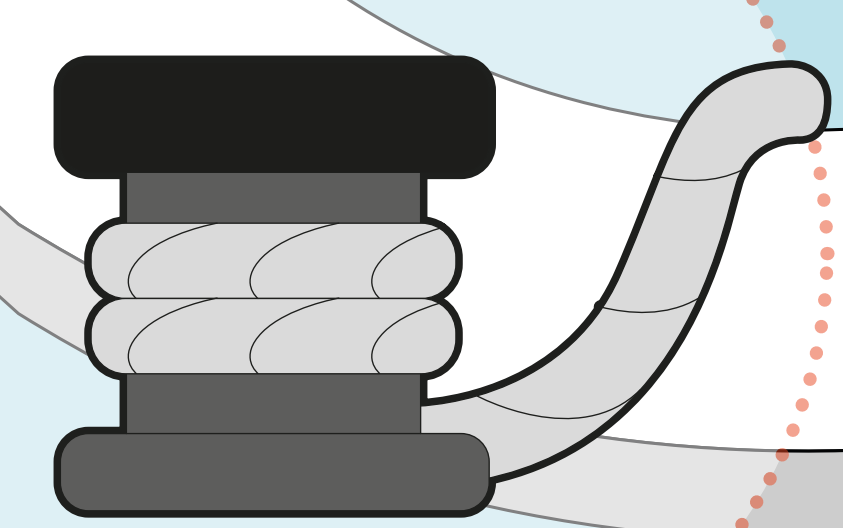

cornamusa

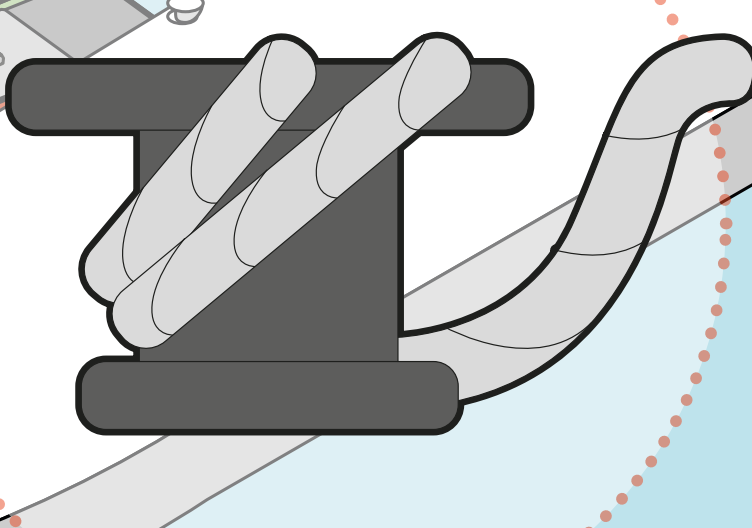

SECTOR PESQUER

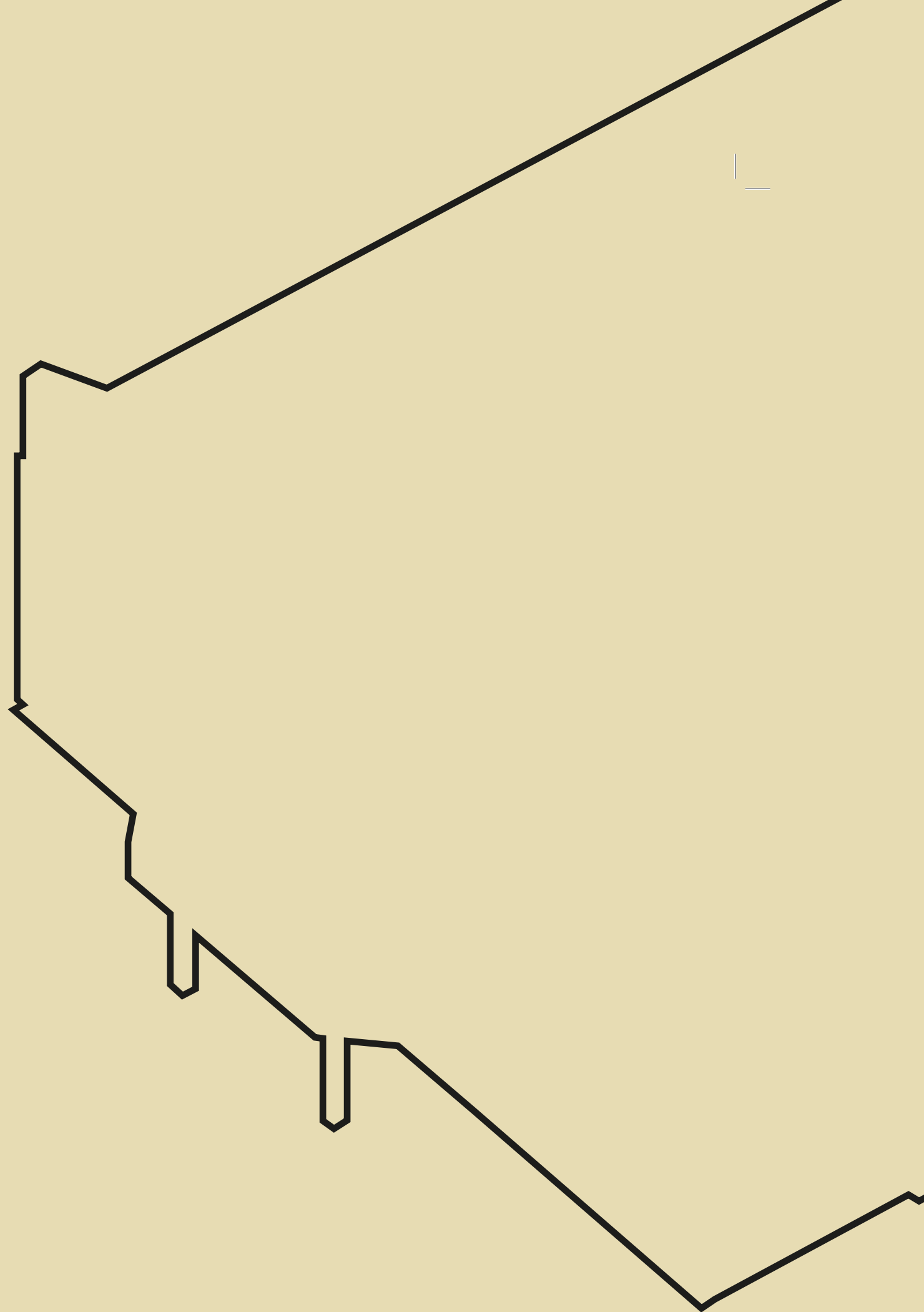

Per pescar es fan servir els **arts** (xarxes) i els **ormejos** (hams). Segons el tipus de peix que es vulgui capturar, parlem d'**arts menors**, d'**encerclament** o d'**arrossegament**.

Les **flotes pesqueres** arriben al port i hi descarreguen el peix i el marisc, que es transporta amb **carretons** a la **llotja**, on les **confraries de pescadors** el comercialitzen en una **subhasta**. Els compradors fan les seves ofertes des de la **grada**.

Després de la subhasta, el peix passa a la **zona de preparació i expedició**, on se li posa gel i es prepara per a la distribució amb camions frigorífics.

Els vaixells, un cop descarregat el peix, es netegen i s'amarren abarloats (ben junts) als **norais** i les **cornamuses** dels **molls pesquers**. Els pescadors deixen els seus estris als **pallols**.

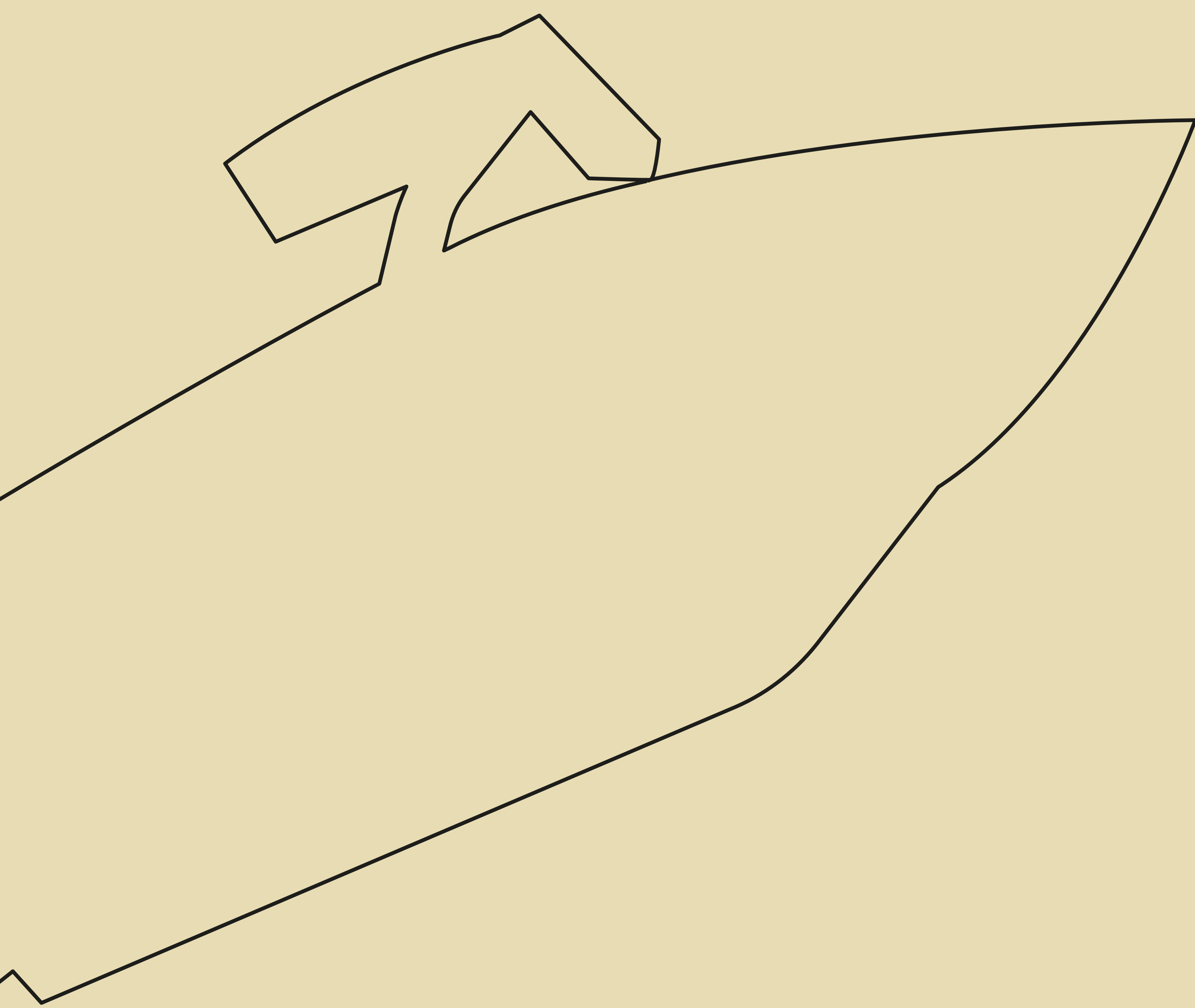

ELS PORTS DE CATALUNYA, UN MAR DE PARAULES

Producció



Amb el suport de



Generalitat
de Catalunya

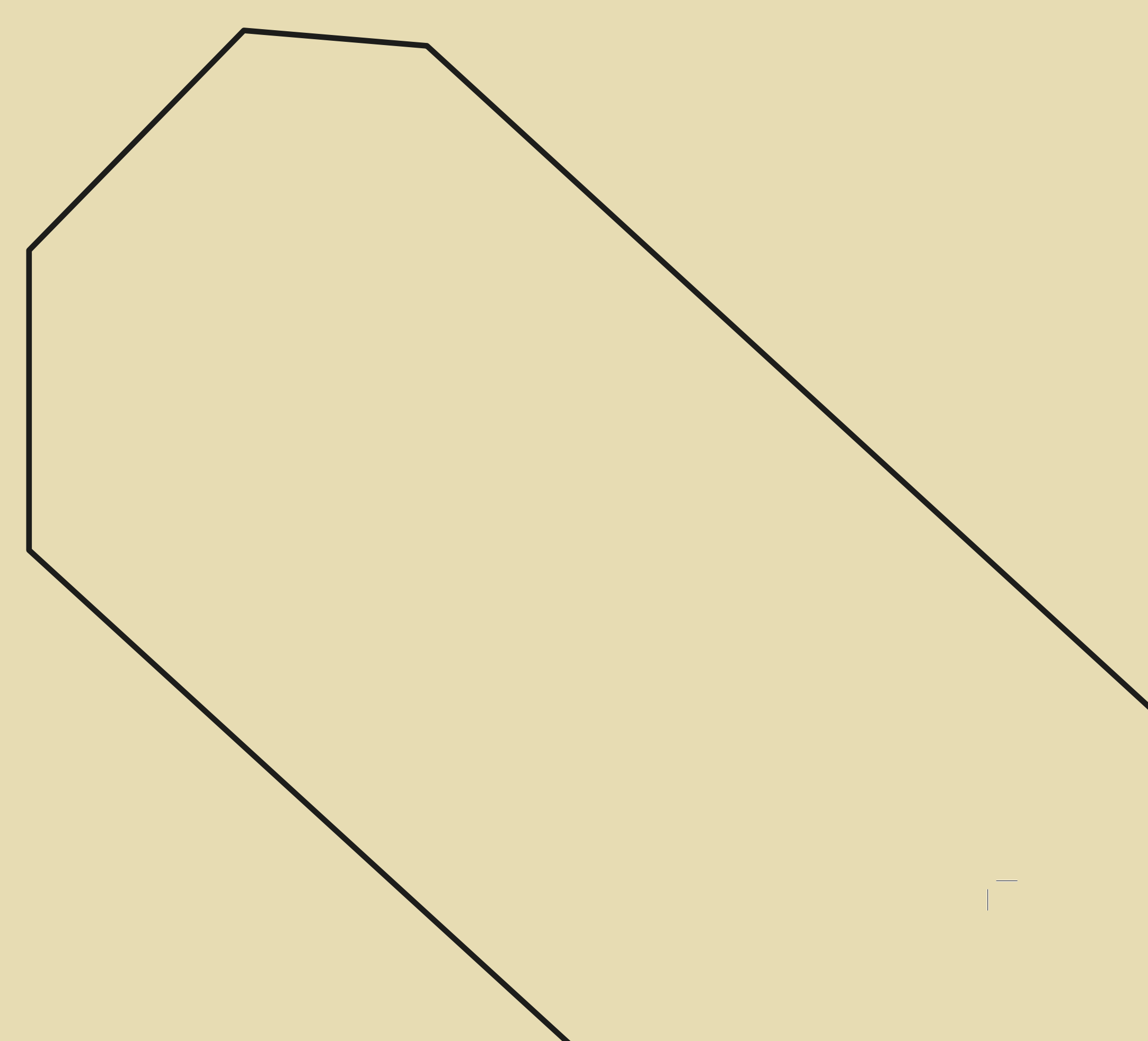

àrea tècnica

pòrtic
elevador

moll
d'espera

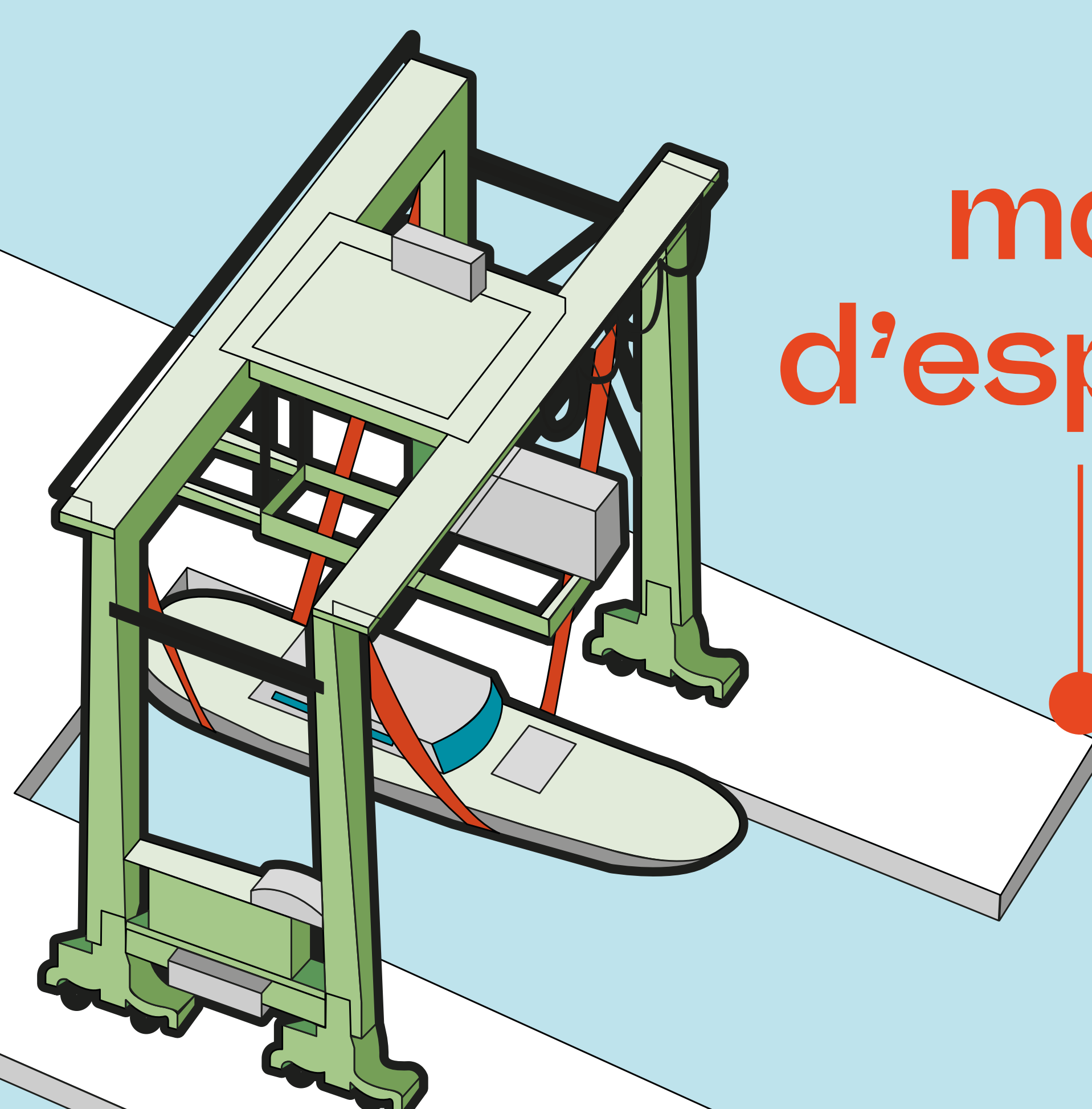
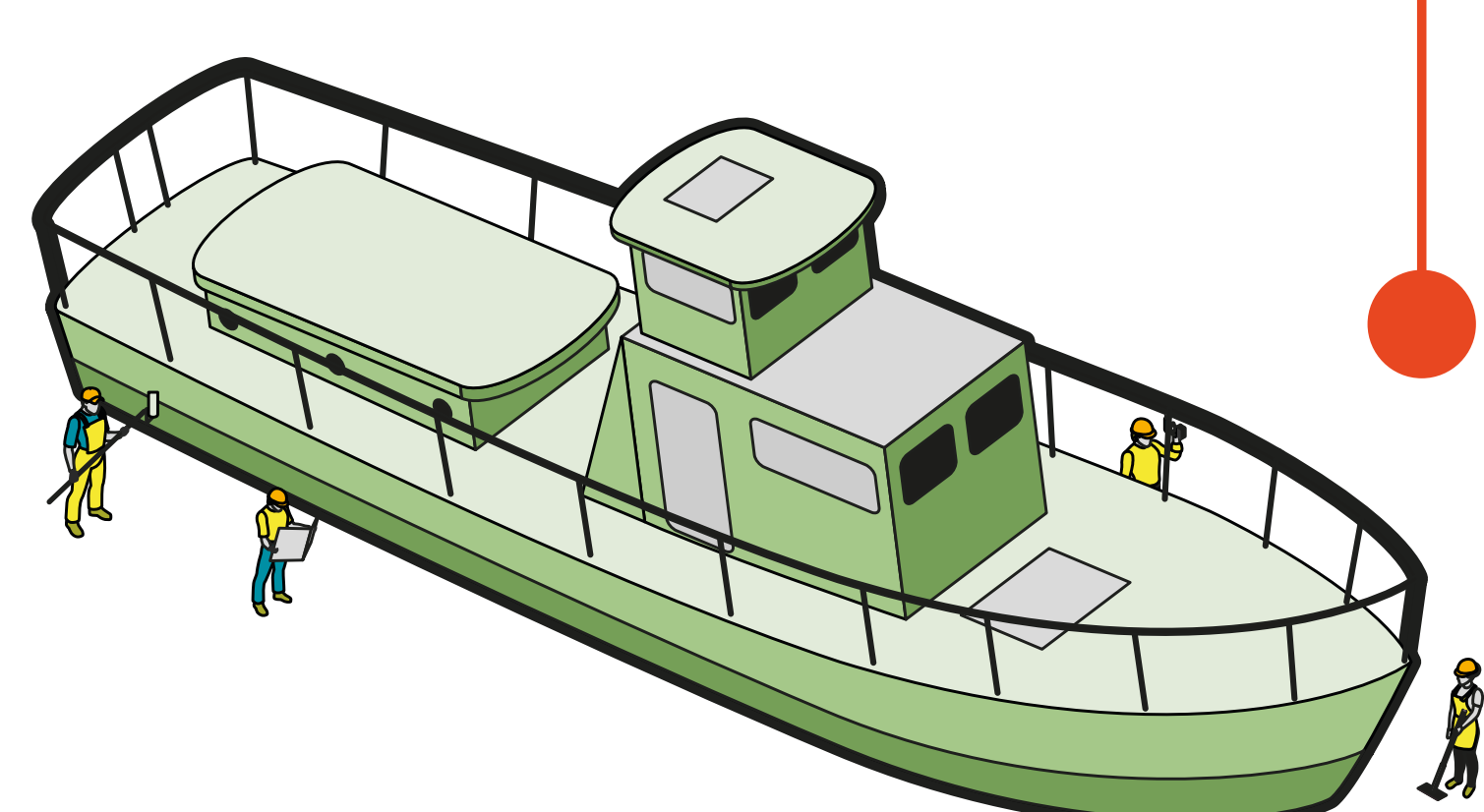

rampa

veler

grua

iot

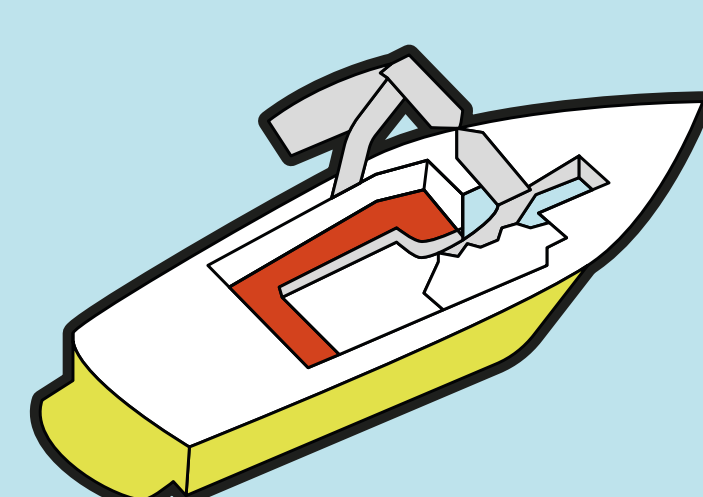
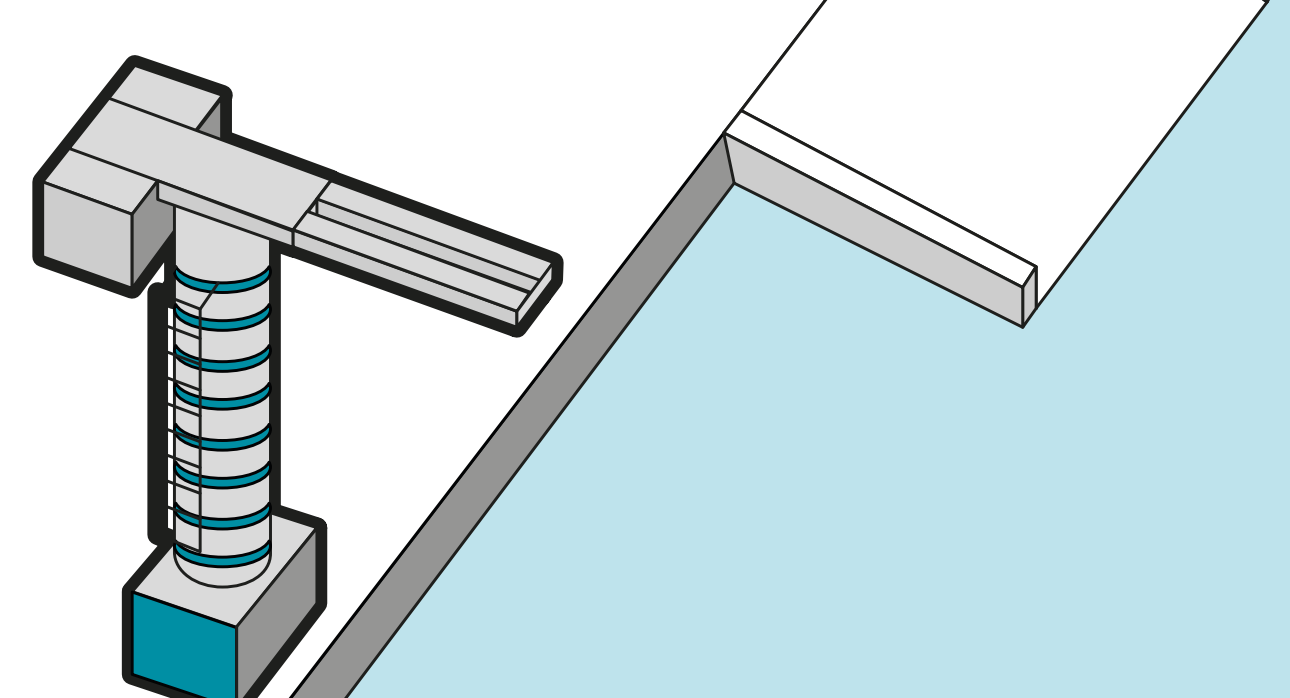
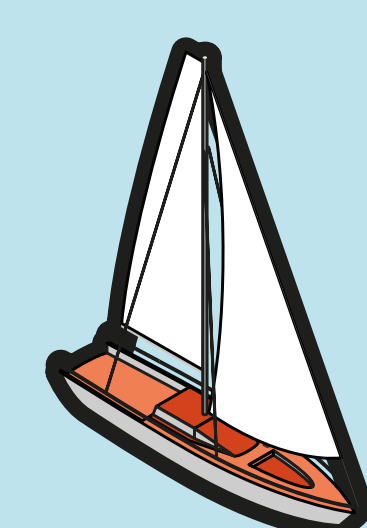

catamarà

escola
de vela

pantalà

dàrsena
esportiva

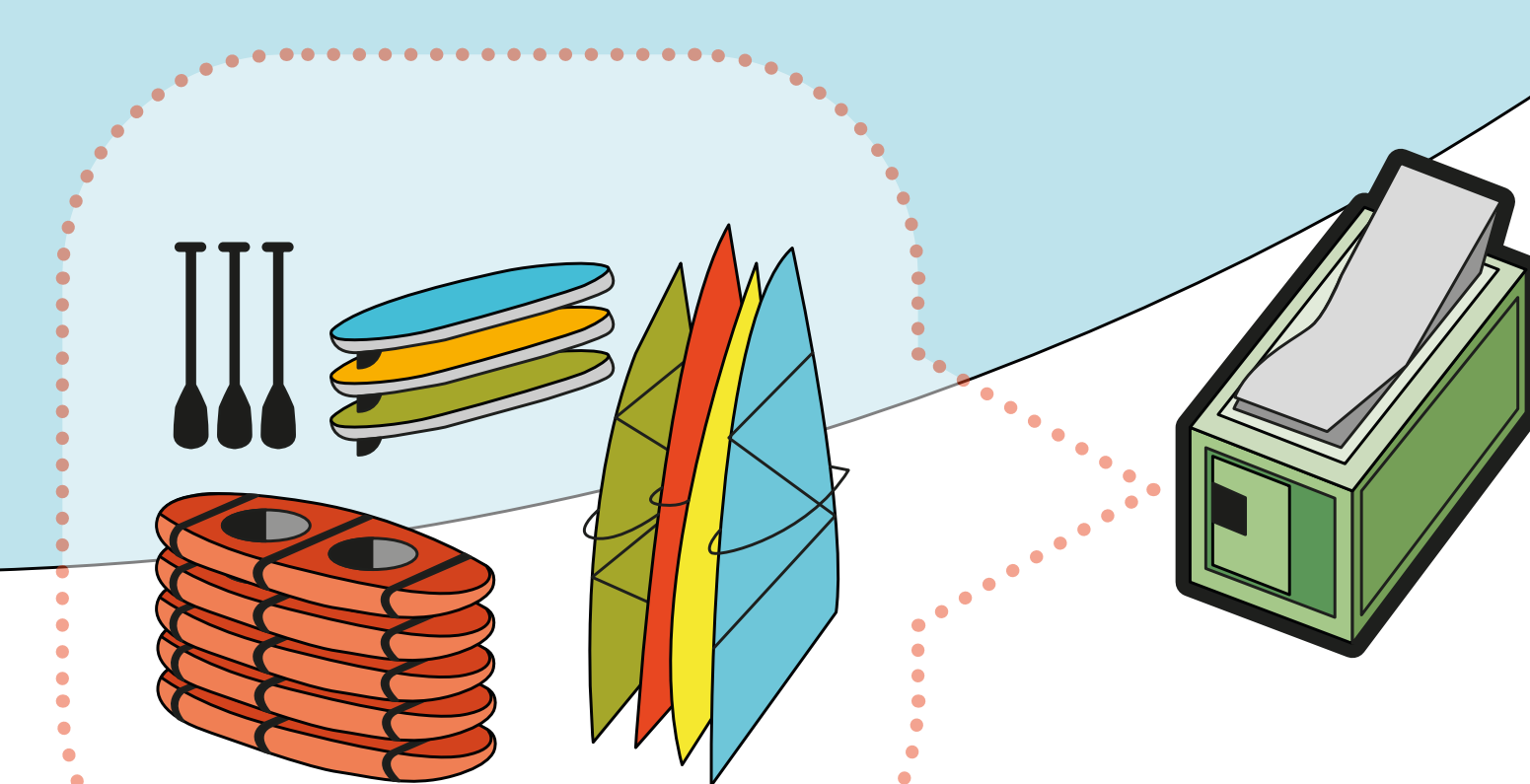
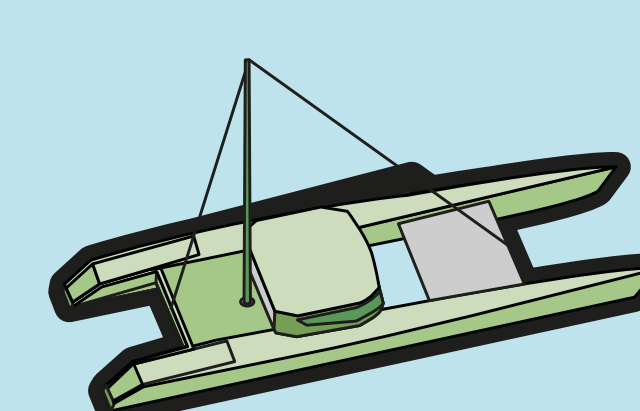
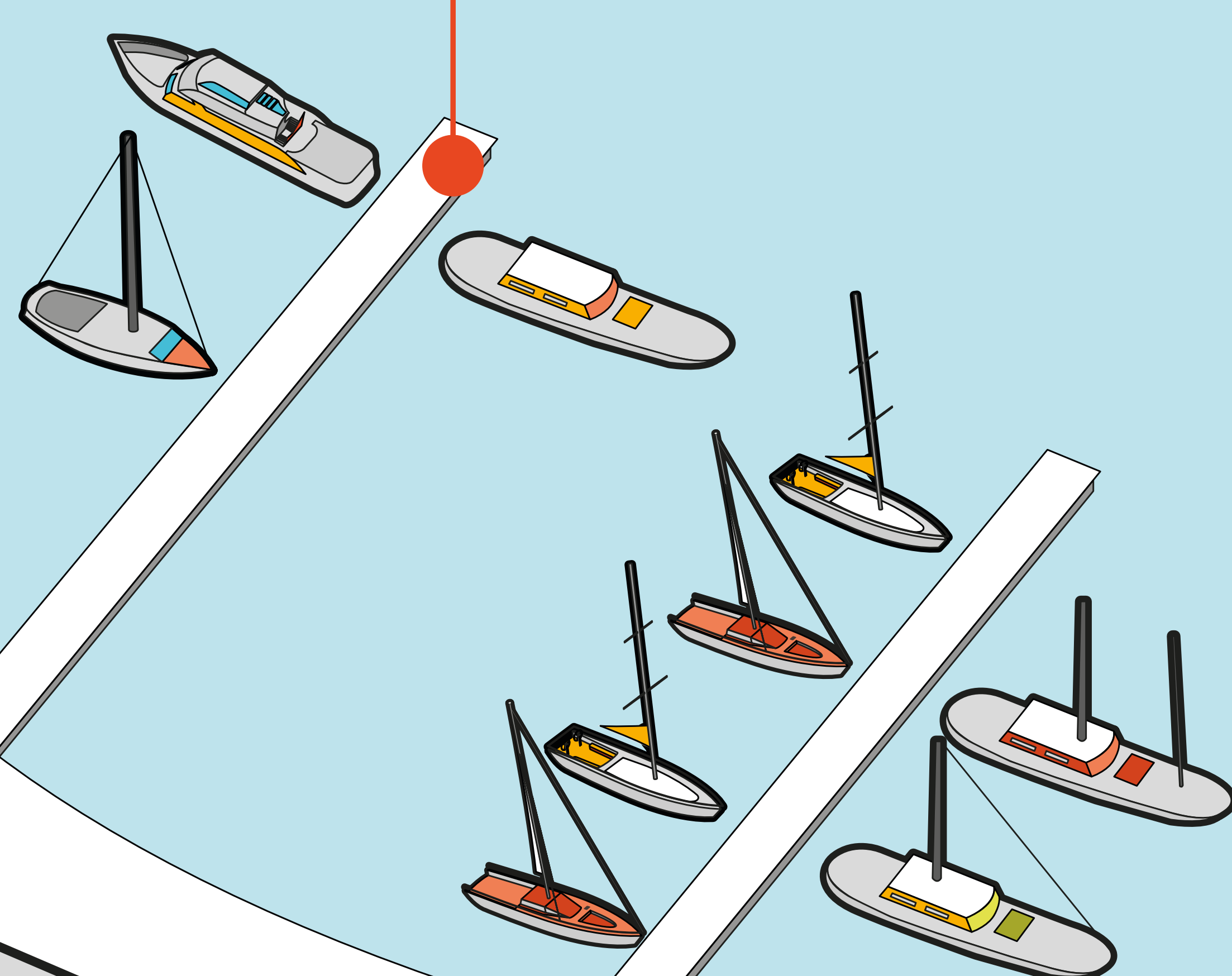
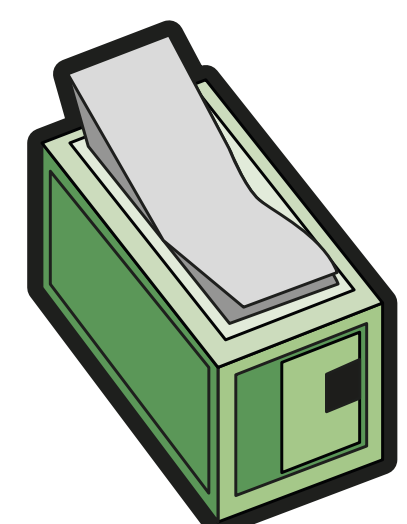

base
nàutica

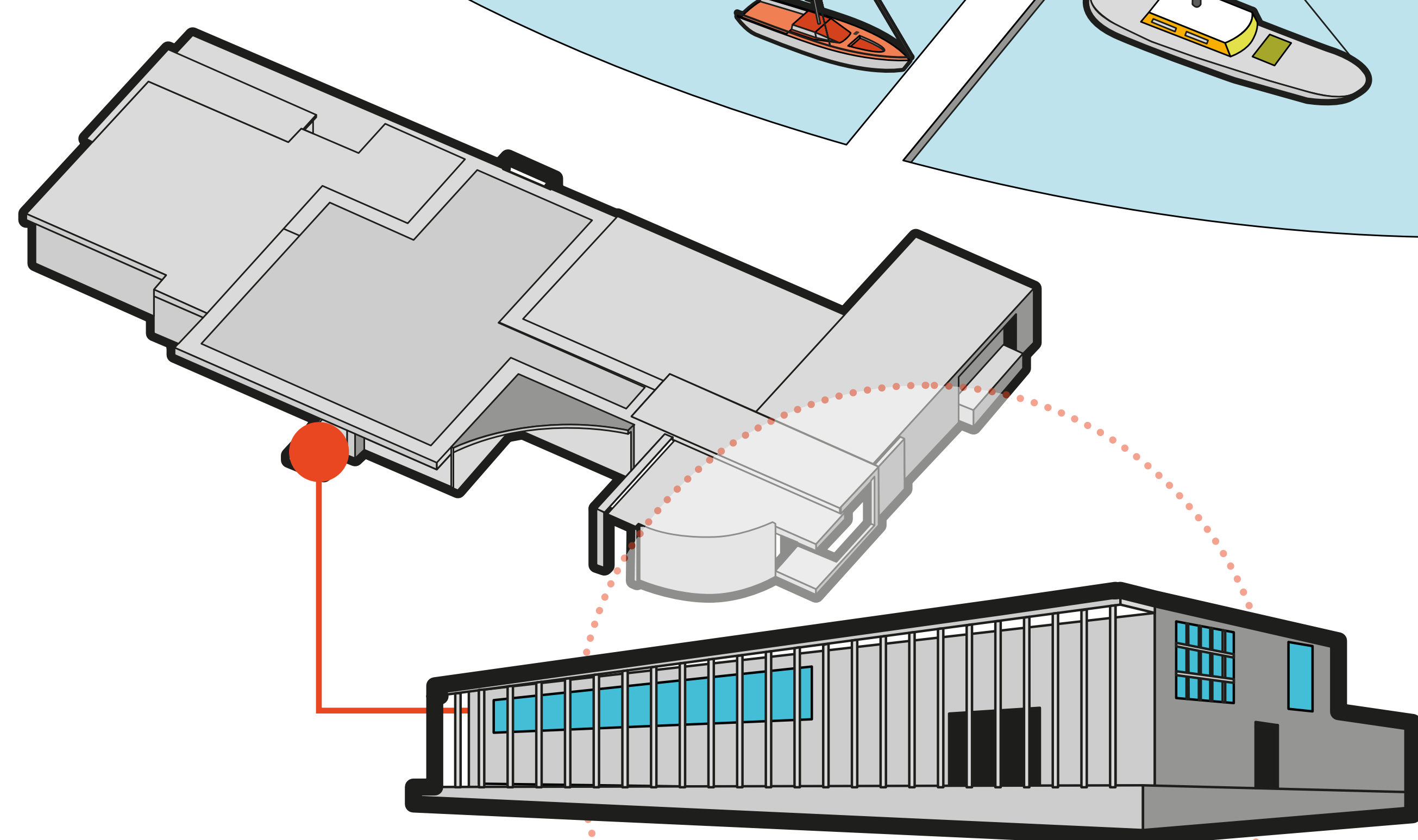

edifici de serveis

marineria



aparcament

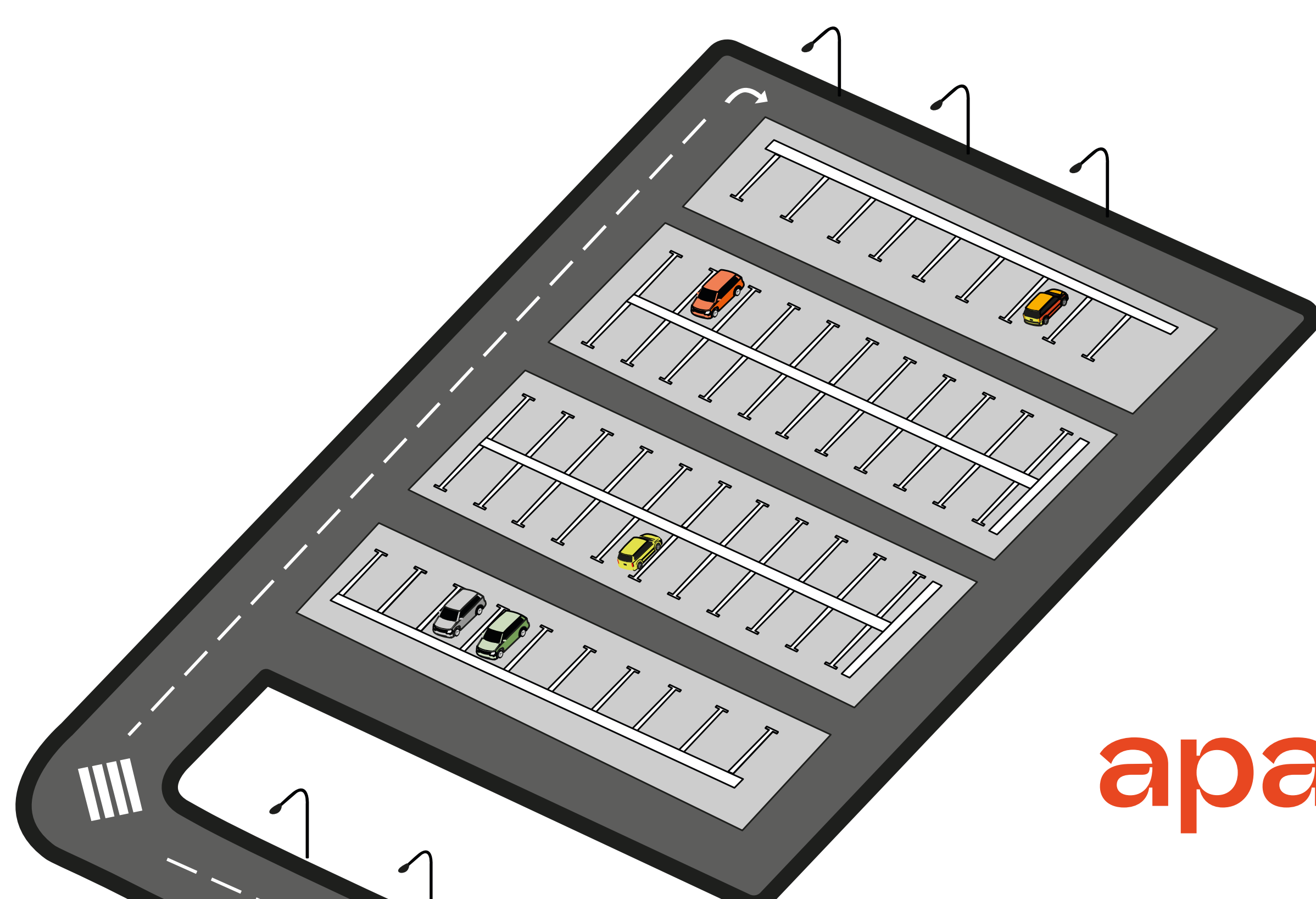

SECTOR NÀUTIC

Molts ports tenen una dàrsena esportiva, on els **catamarans, iots, velers** i altres es distribueixen en **pantalans** segons l'eslora (la llargària). També hi ha molls per a embarcacions turístiques locals, que fan excursions, i per a activitats de vela, rem i la resta d'activitats de nàutica lleugera.

A la **zona tècnica** es fa el manteniment i la reparació de les embarcacions. Al port esportiu també hi ha un **edifici de serveis**, on té la seu l'entitat que el gestiona, i les **escoles de vela** i les **bases nàutiques**, on es formen joves en la navegació, es dona suport a la competició esportiva i es fan activitats d'oci nàutic. També hi ha **pallois** per guardar els estris.

Les embarcacions es treuen i retornen al mar amb un **pòrtic elevador** o per una **rampa**.

ELS PORTS DE CATALUNYA, UN MAR DE PARAULES

Producció



Amb el suport de



dàrsena
comercial

moll comercial

càbries

grues

contenidors

estació
marítima

duana

dipòsit
franc

sitges

magatzem

estibadors

carretó
elevador



SECTOR COMERCIAL

En alguns ports també es presten serveis per al transport de mercaderies i de passatgers.

Quan un **vaixell mercant** arriba al port, els amarradors l'amarren als norais i els **estibadors** fan tasques de manipulació de mercaderies amb maquinària especialitzada, **carretons elevadors i grues**.

Els productes es guarden a l'esplanada del moll, en **sitges** o en un **magatzem**, o bé es carreguen als camions que els transportaran a la seva destinació.

Quan arriba un **creuer** o un **ferri**, els passatgers desembarquen i passen els controls de seguretat a l'**estació marítima**.

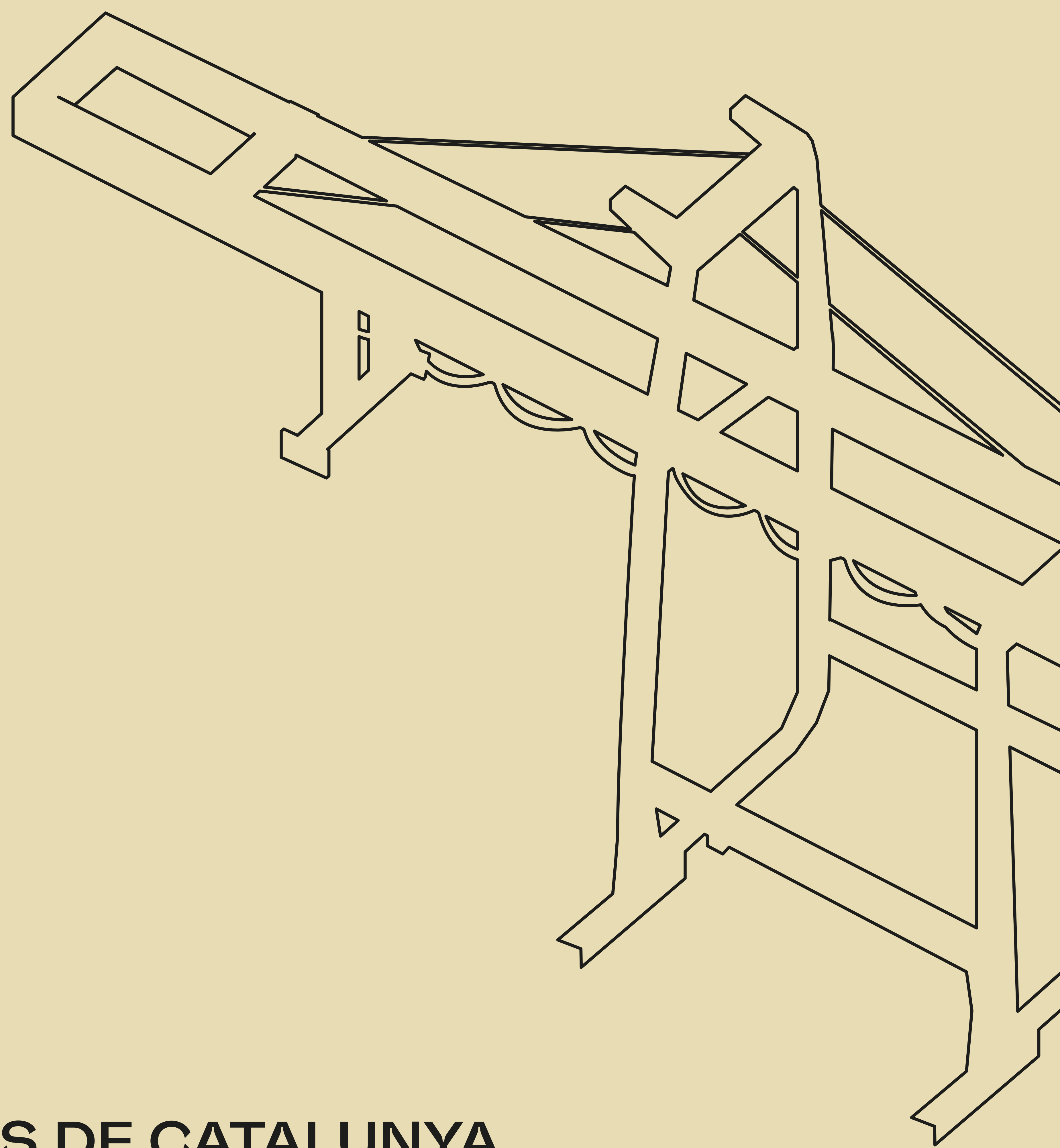

ELS PORTS DE CATALUNYA, UN MAR DE PARAULES

Producció

PLATA
FORMA
PER LA
LLENGUA

Amb el suport de



Generalitat
de Catalunya

taller

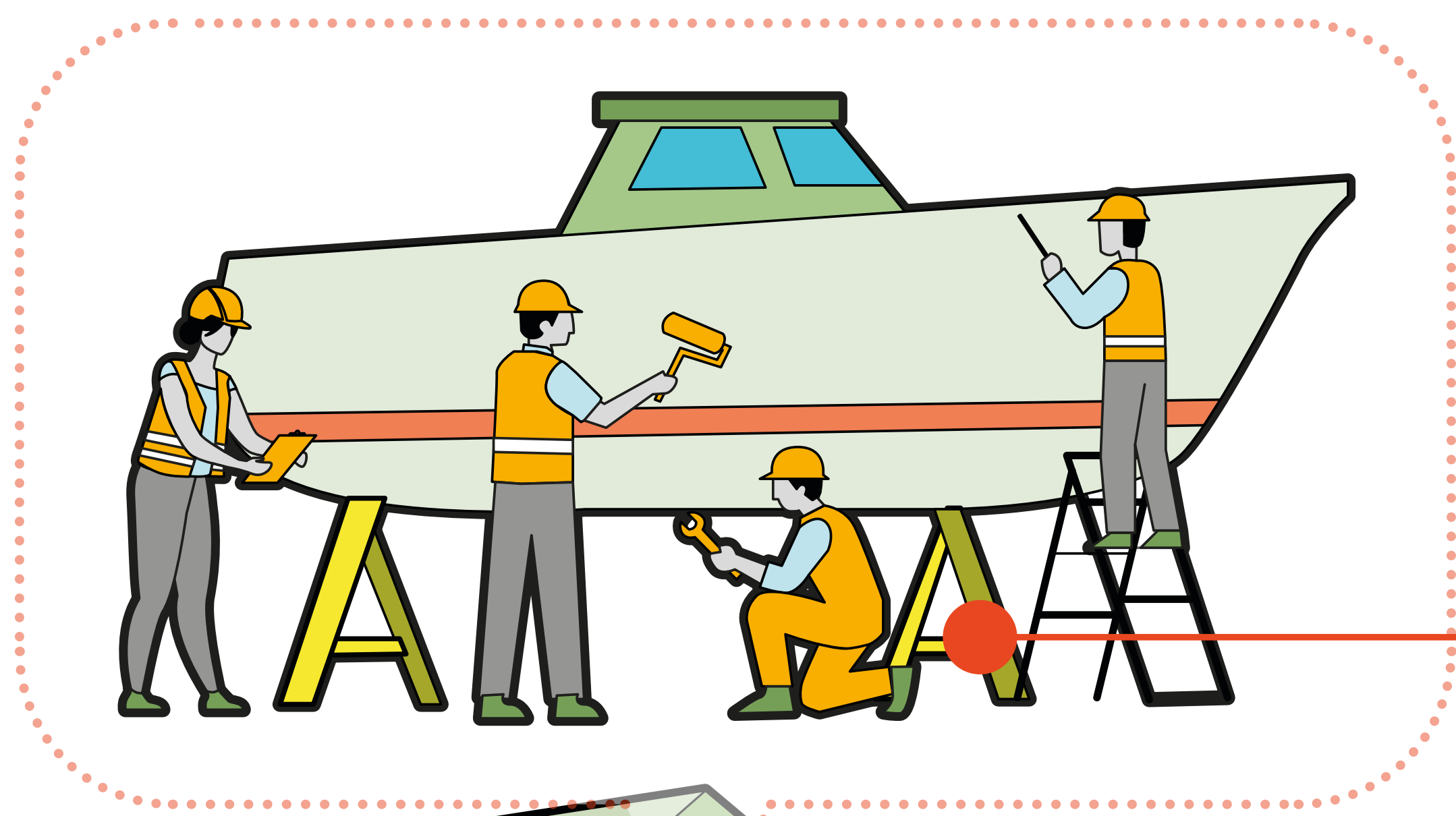
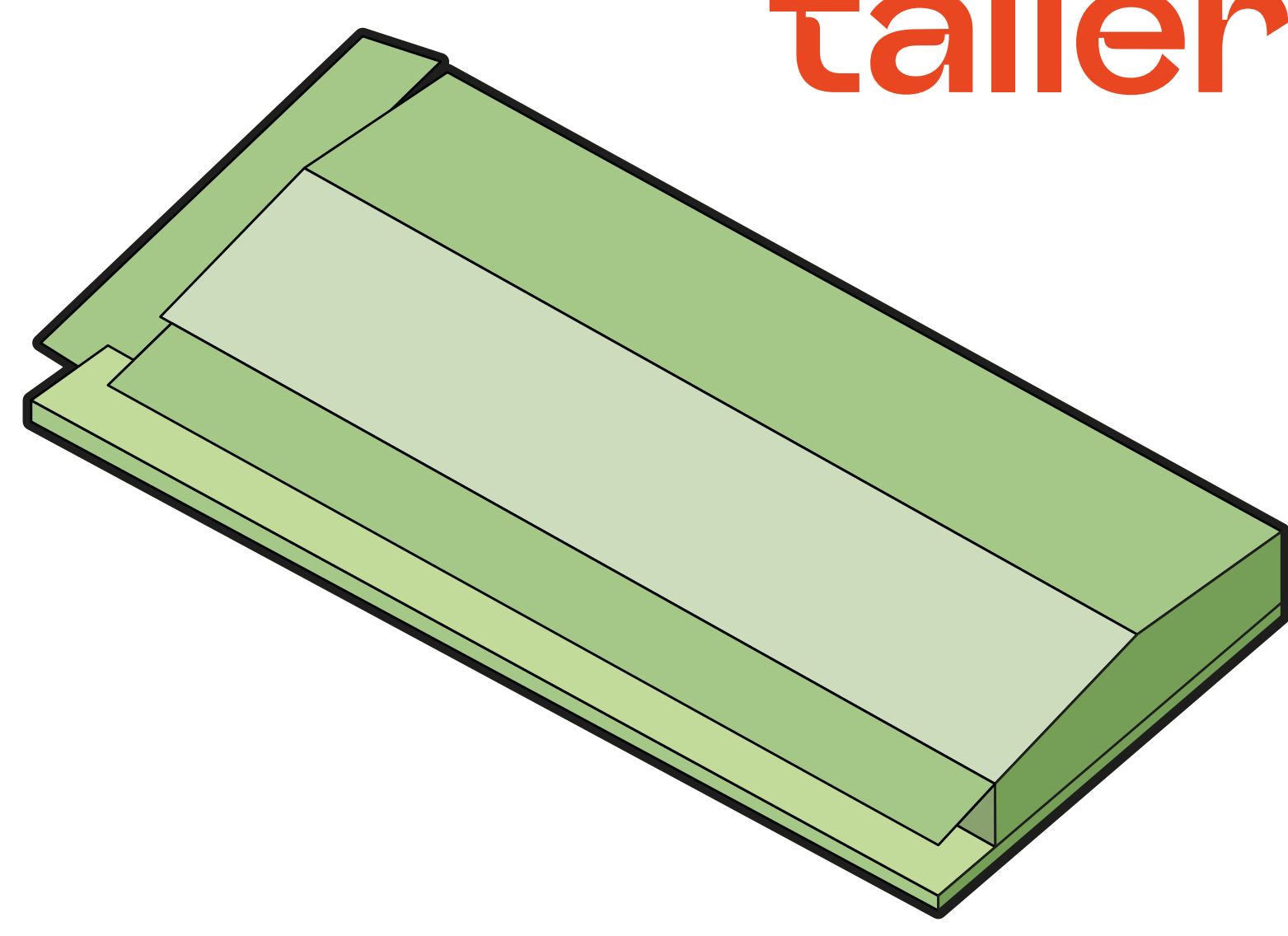

puntal

nau

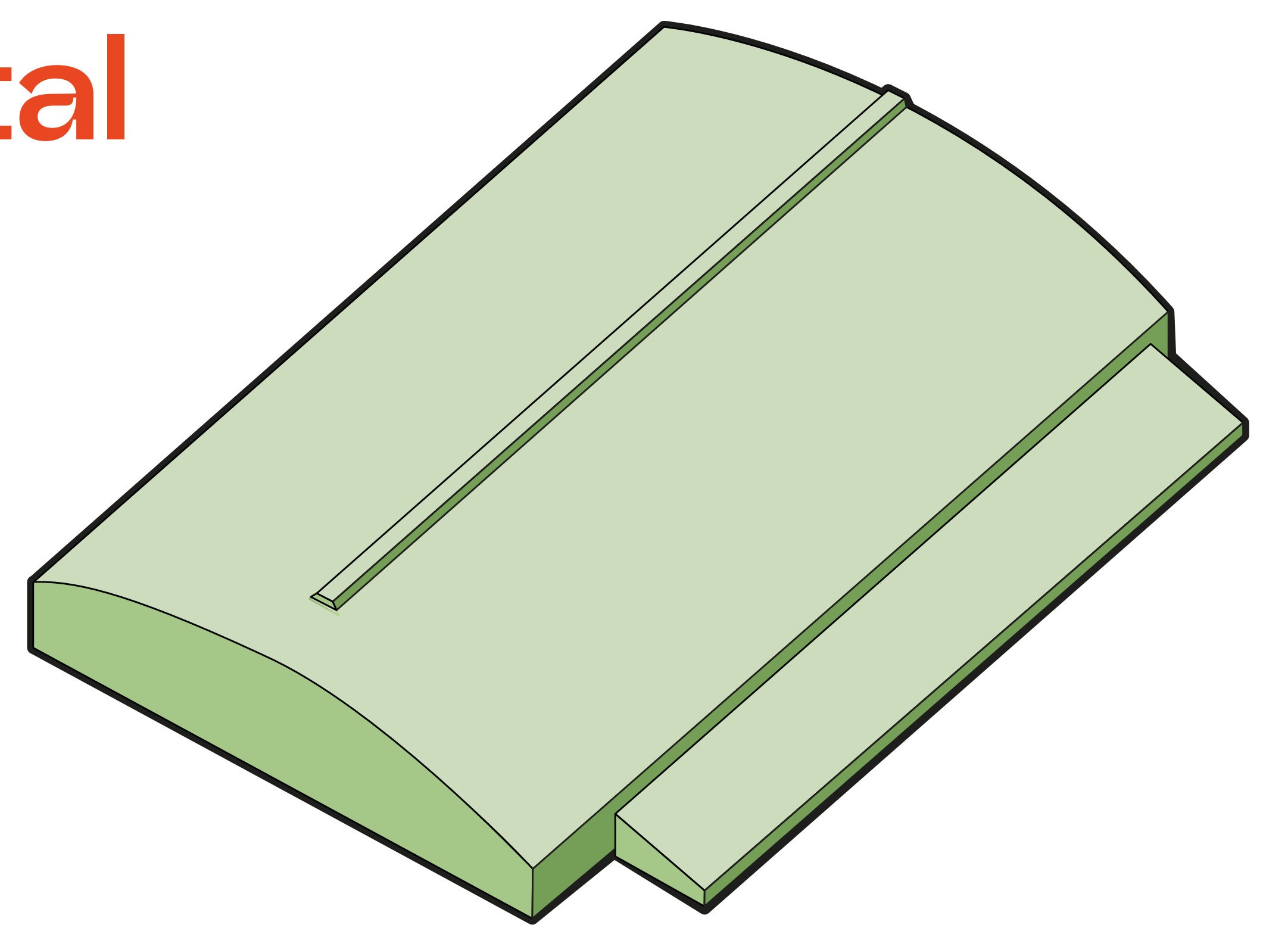

drassanes

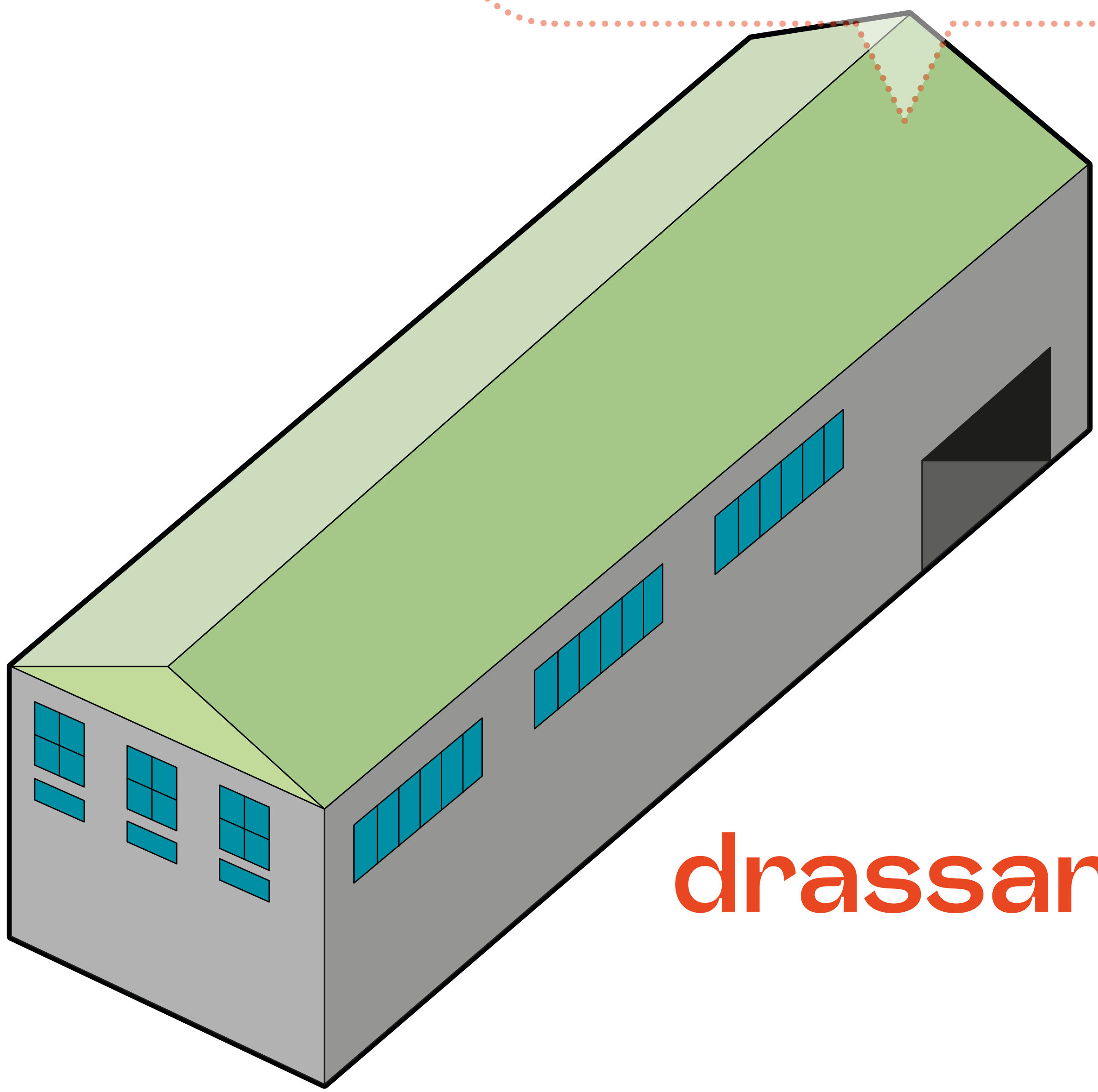

àrea tècnica

cubeta

zona de desballestament

pòrtic elevador

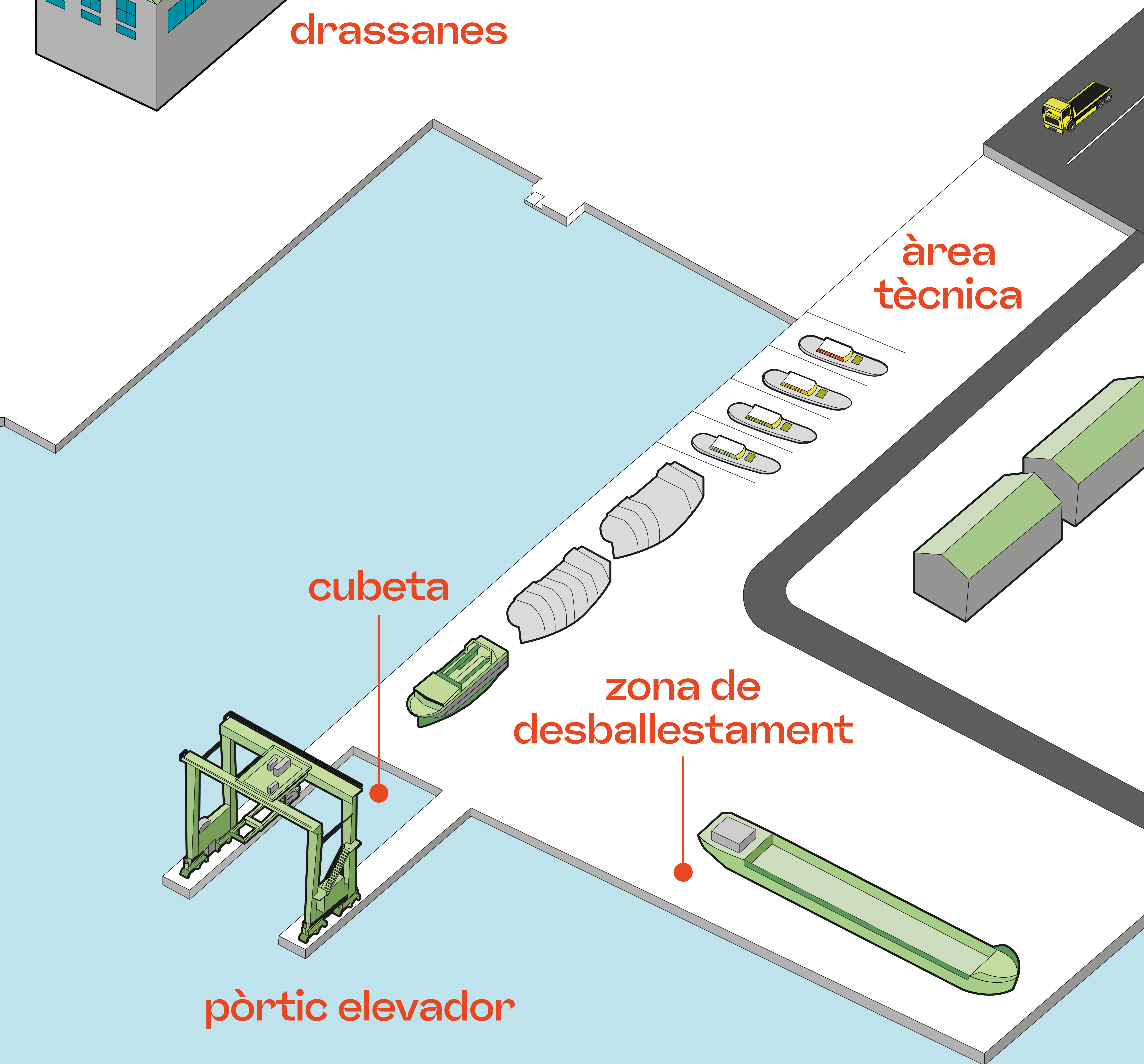

INDÚSTRIA NAVAL

En els ports també s'hi construeixen, reparen, mantenen i desballesten embarcacions.

Quan s'ha de reparar un vaixell, se situa a la **cubeta** perquè el **pòrtic elevador** el pugui hissar de l'aigua i dur a l'**àrea tècnica**, on es deixa damunt d'uns **puntals** perquè els professionals facin les tasques necessàries. En alguna ocasió, aquests vaixells s'han de reparar dins d'una **nau**.

Les **drassanes** són els magatzems o espais a l'aire lliure on es construeixen els vaixells.

El procés de construcció cada vegada és més sostenible, ja que s'utilitzen materials reciclats i es busca en tot moment l'eficiència energètica: actualment, per exemple, es construeixen vaixells totalment elèctrics.

ELS PORTS DE CATALUNYA, UN MAR DE PARAULES

Producció



Amb el suport de



Generalitat
de Catalunya

cinema
a la fresca

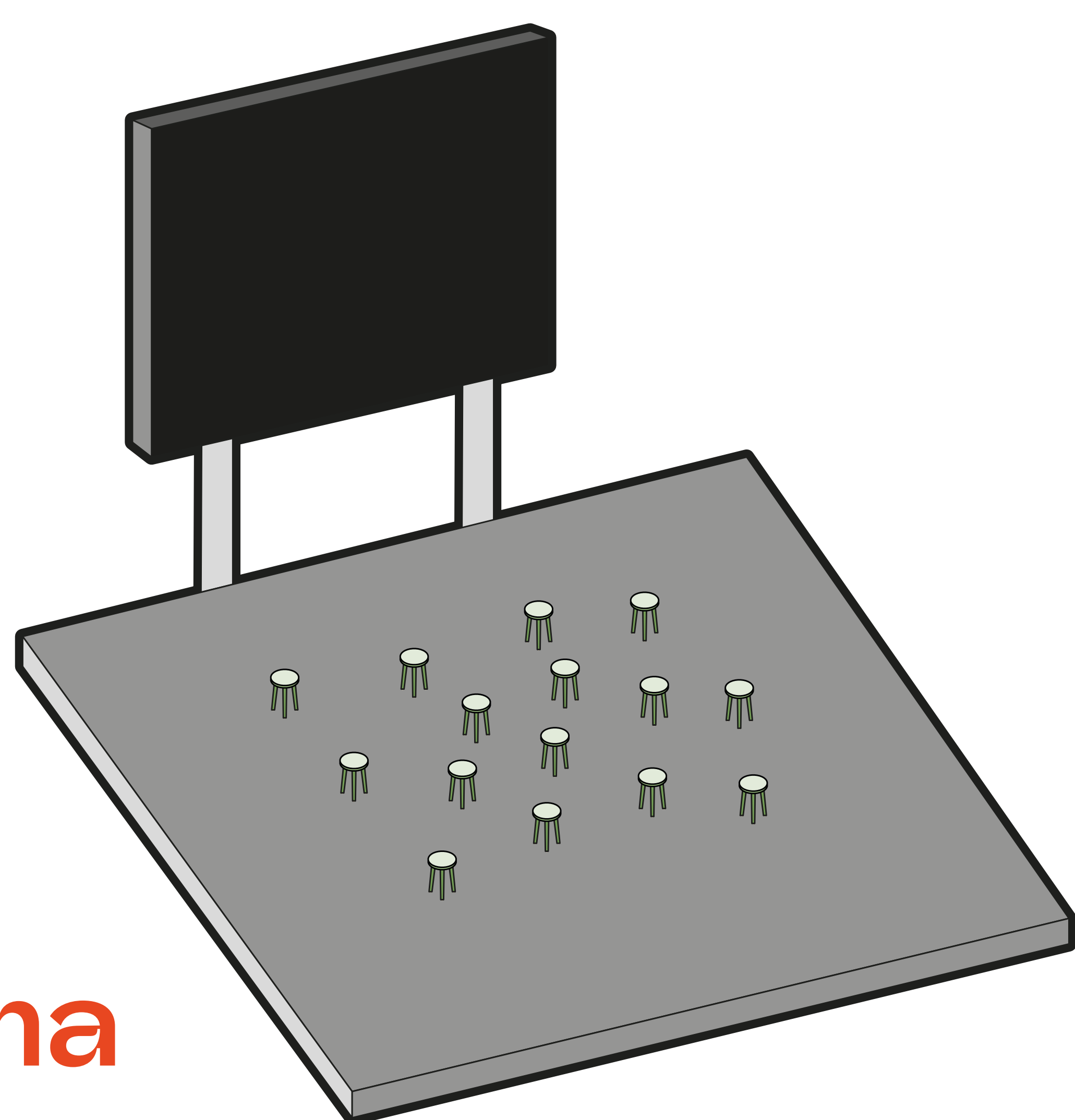

museu

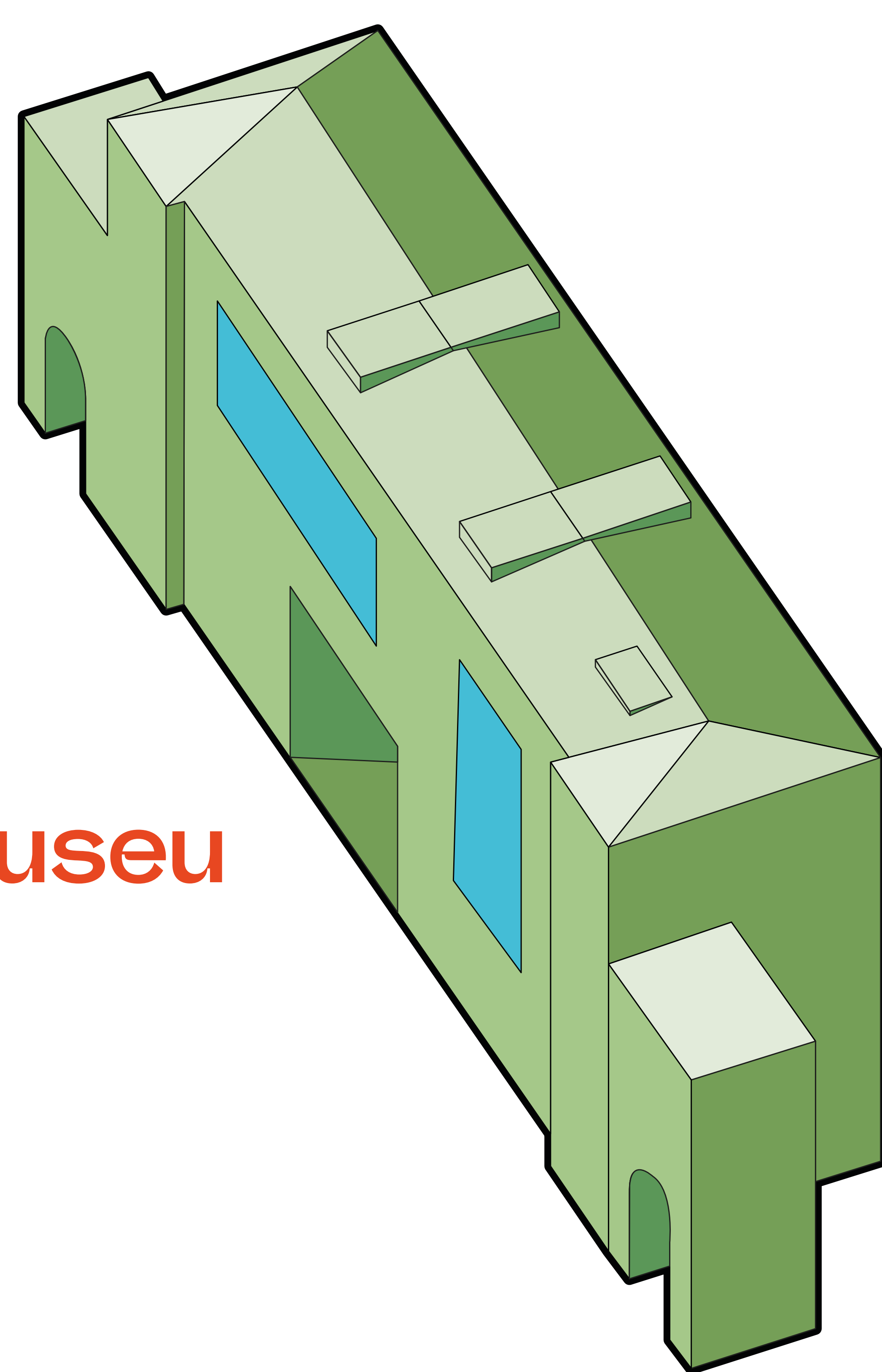

parc infantil

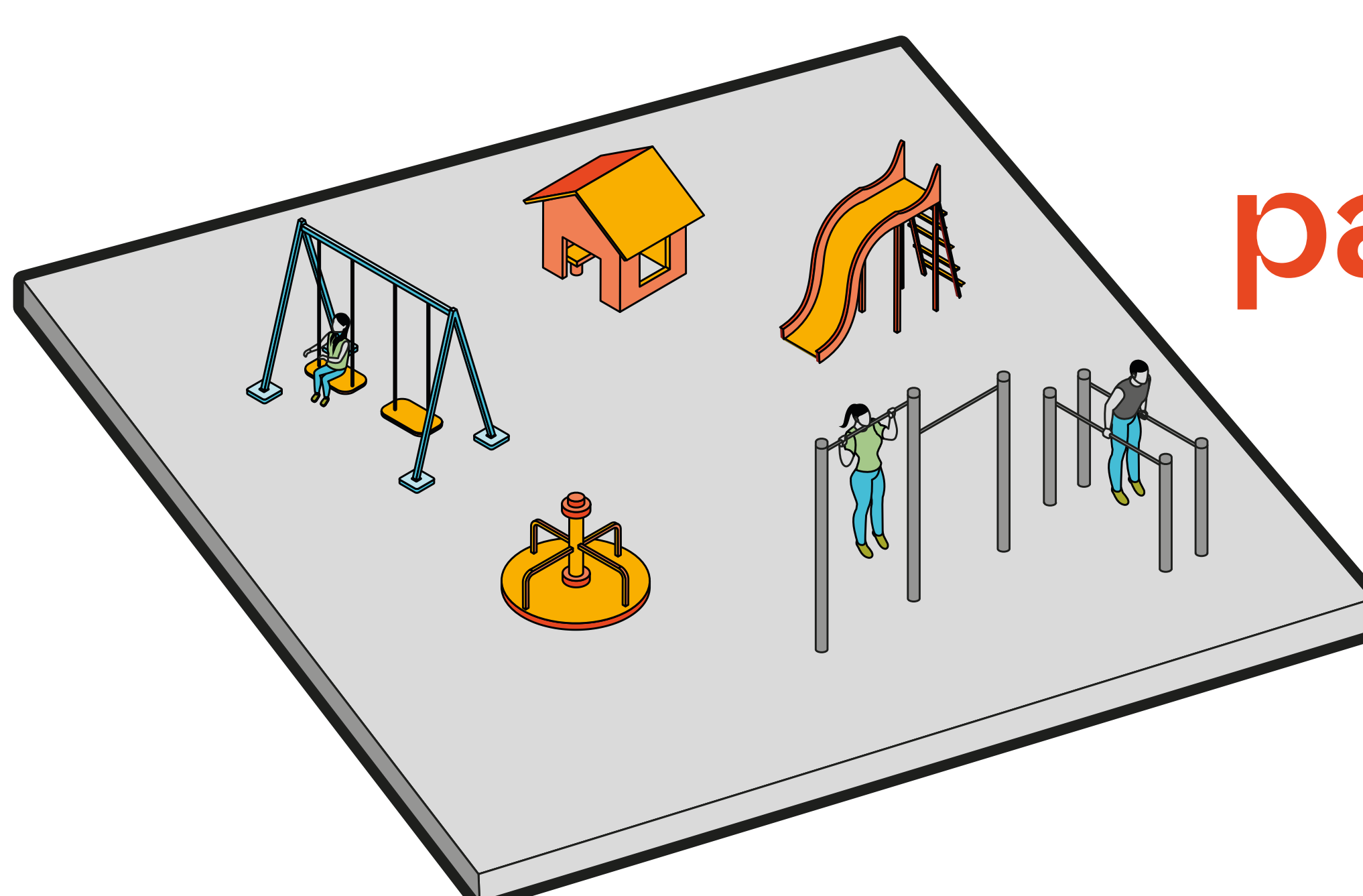

restaurants

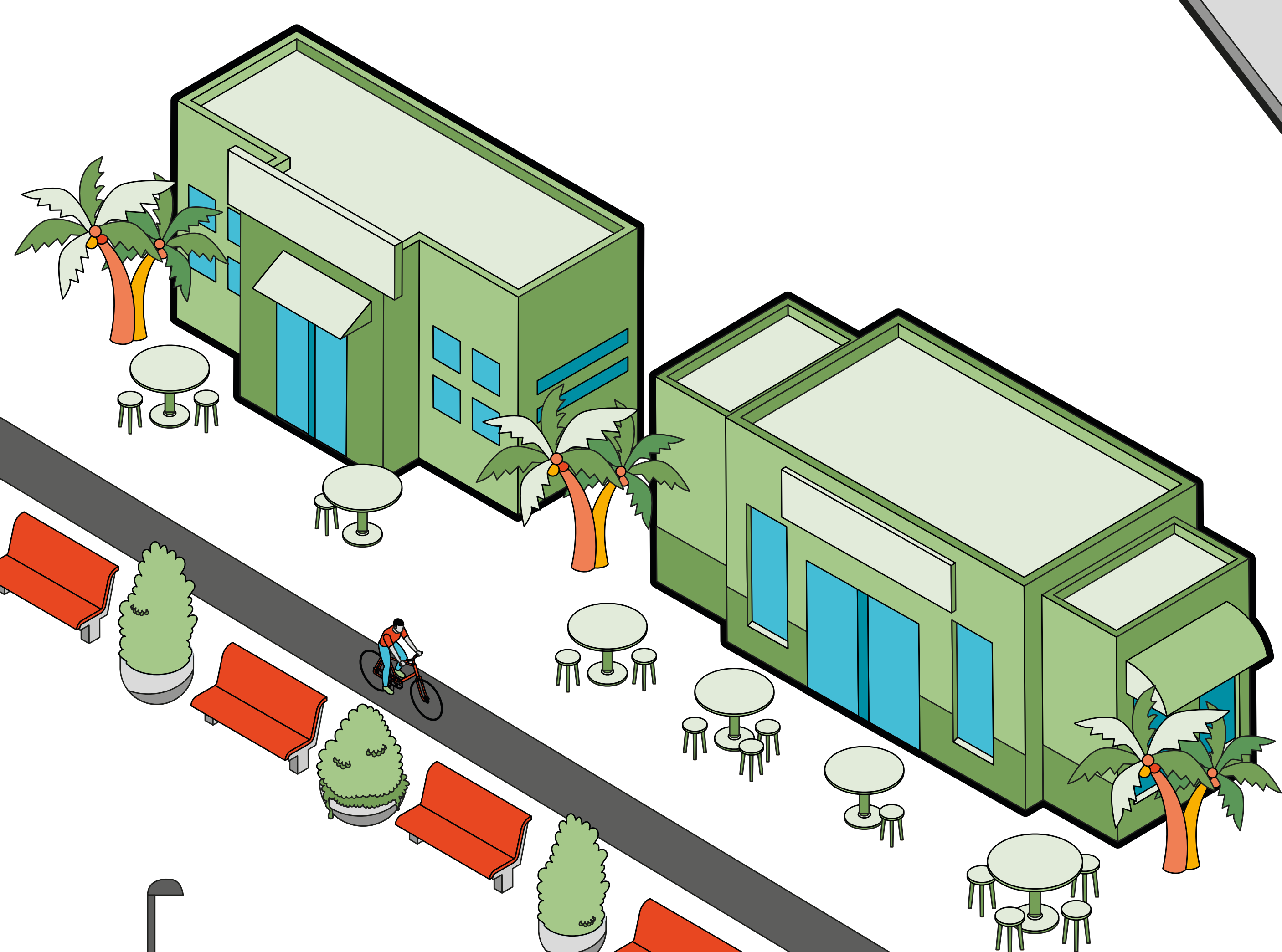

passeig marítim



carril bici



passeig
sobre l'espàtler



dic de recer

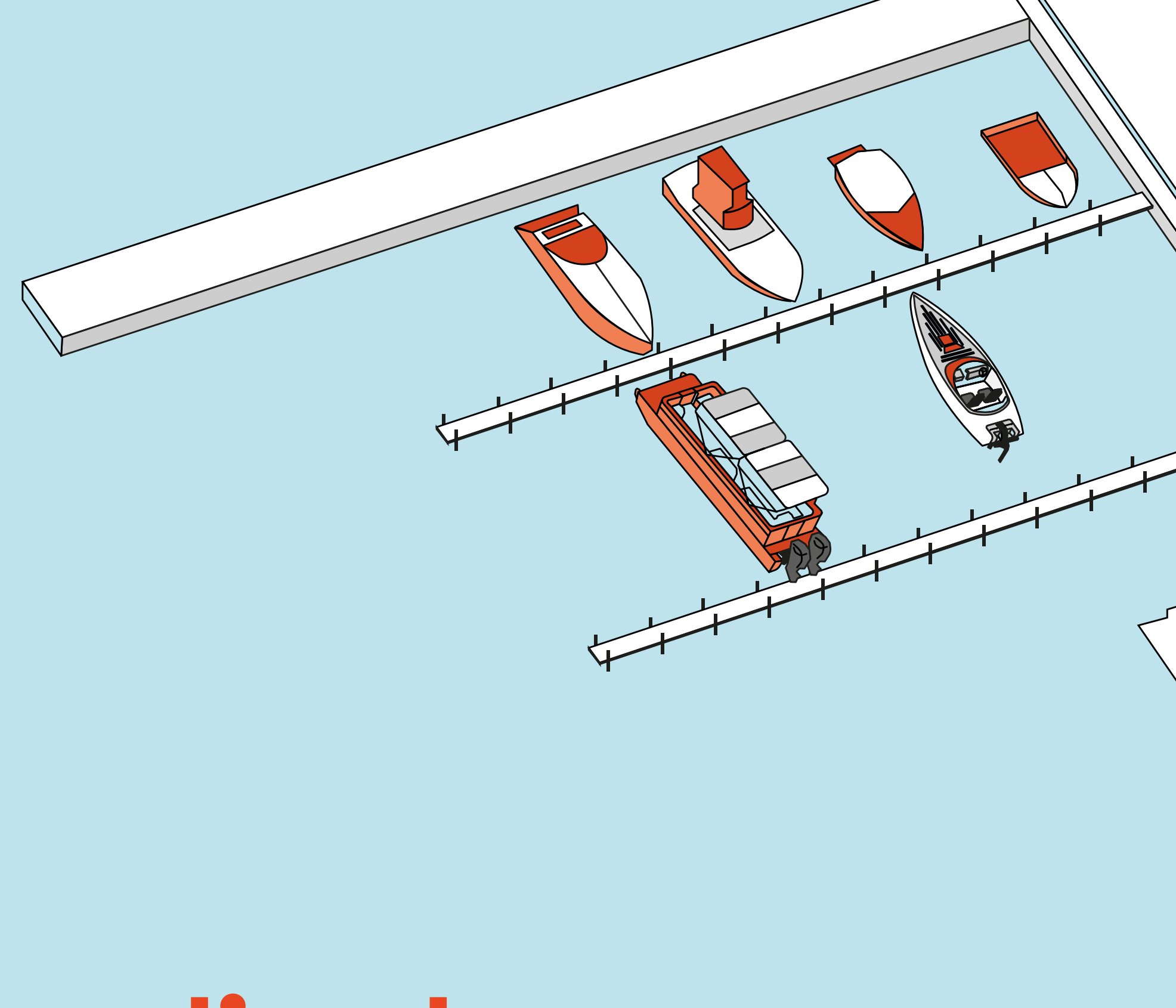

escullera

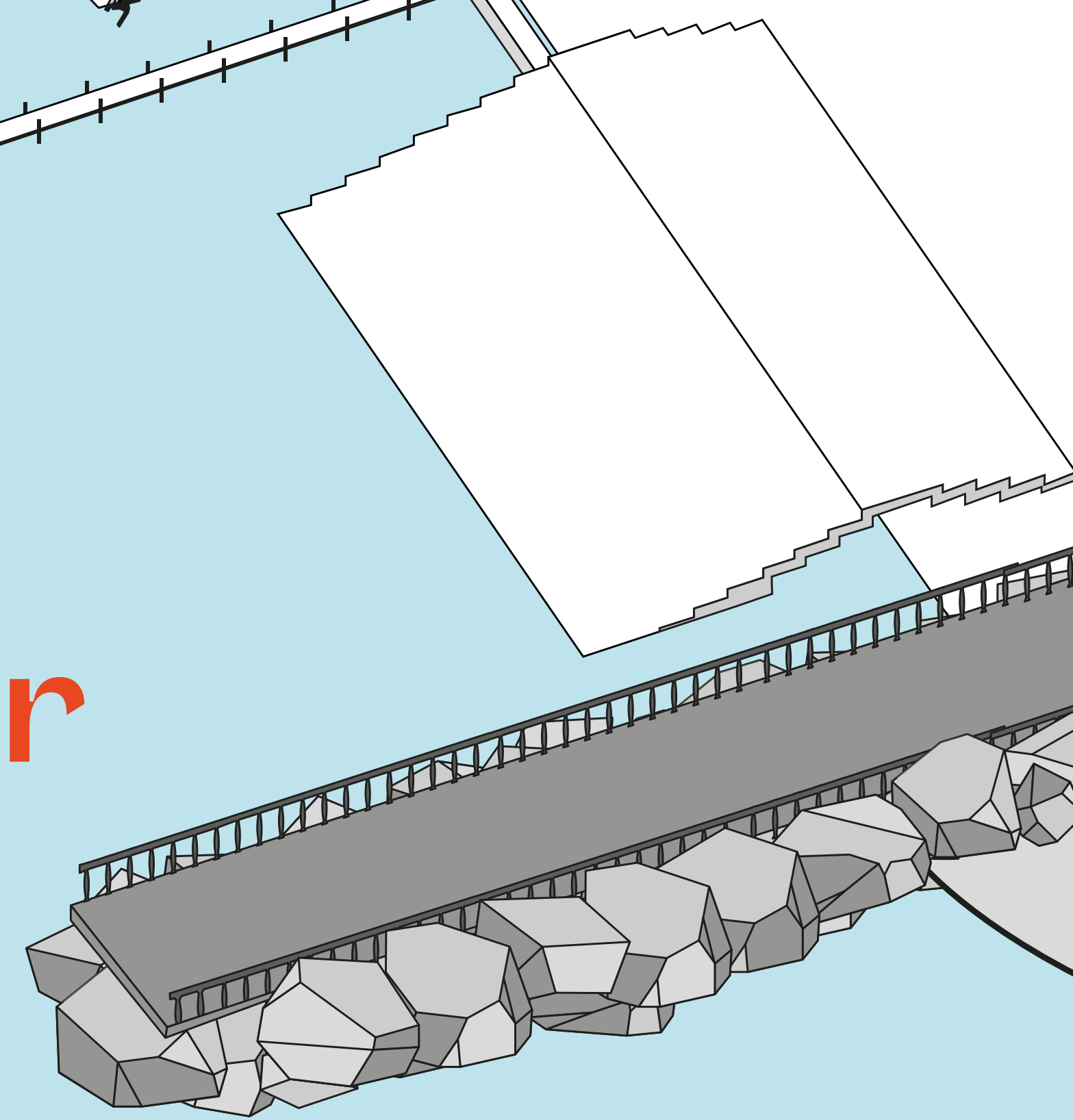

platja

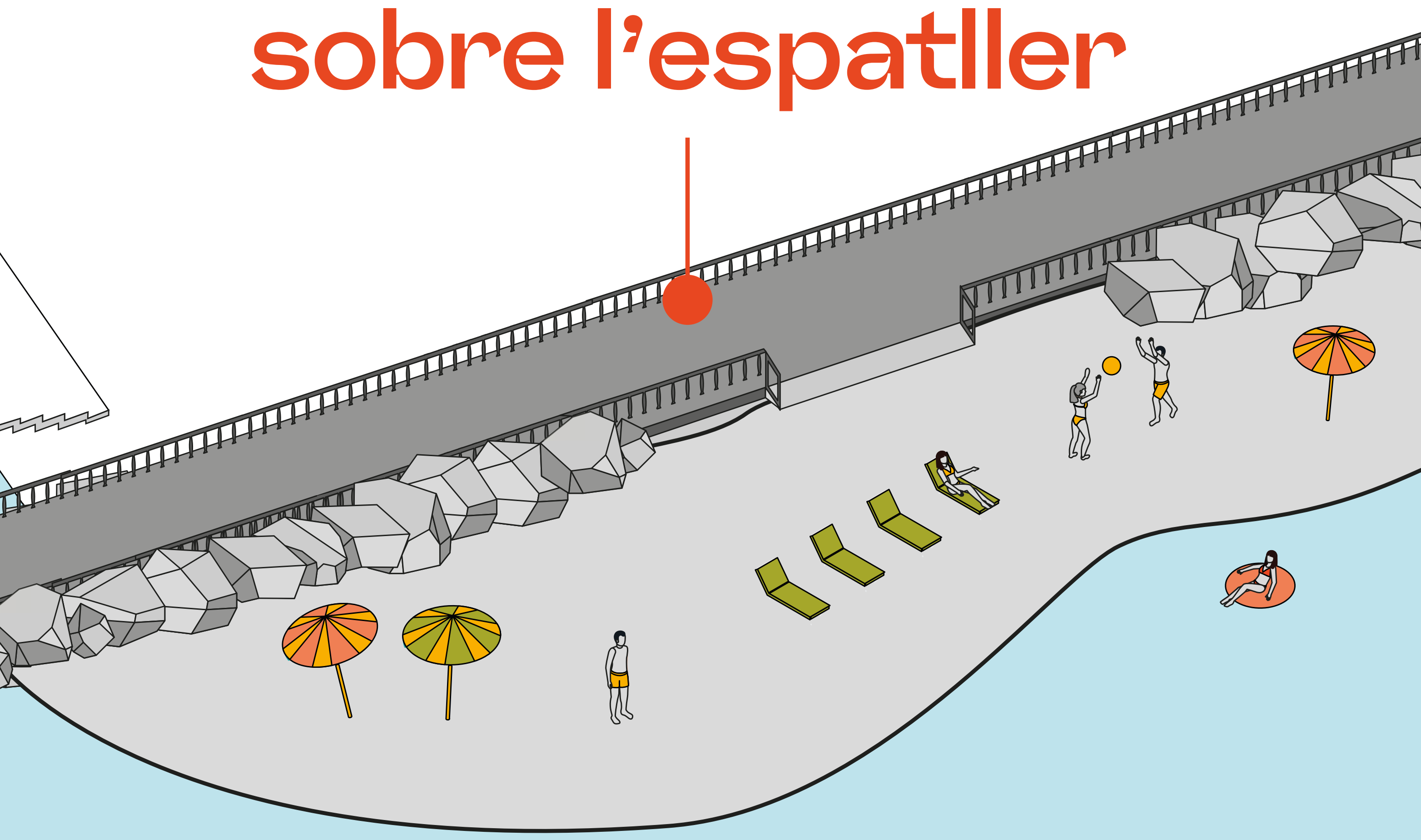

EL PORT I LA CIUTAT

Els ports estan cada vegada més integrats als teixits urbans. Abans eren llocs que passaven desapercebuts, però fa uns anys són una part important de la ciutat. Actualment, s'hi pot fer esport, assistir a una activitat cultural o lúdica, fer un àpat, passejar-hi...

Als **espatllers** d'alguns dics i contradics s'hi han construït uns camins enlairats per crear zones de passeig a la vora del mar.

A la part de **ribera**, hi ha un **passeig marítim** que dona continuïtat a la **façana marítima**, amb places, esplanades i punts de trobada on es fan activitats per a la ciutadania. També hi podem trobar **restaurants**, negocis vinculats a l'economia blava i **museus**.

Tot plegat converteix el port en un pol d'atracció que dinamitza el turisme i la vida a la ciutat.

ELS PORTS DE CATALUNYA, UN MAR DE PARAULES

Producció



Amb el suport de

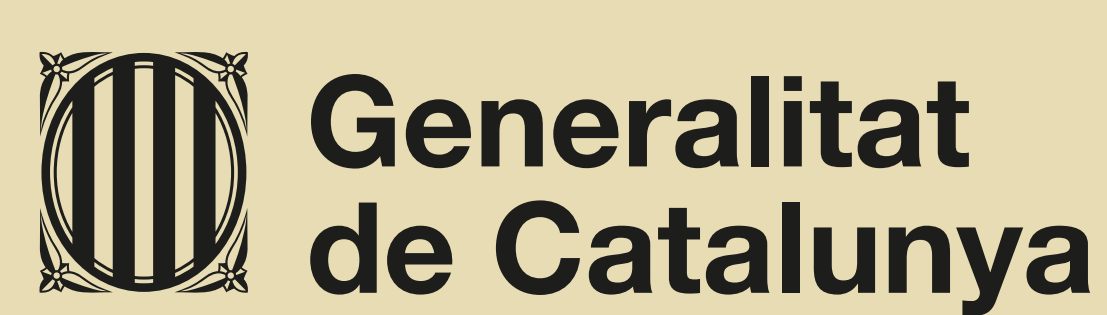

punts de recàrrega
de vehicles elèctrics

plaques
fotovoltaïques

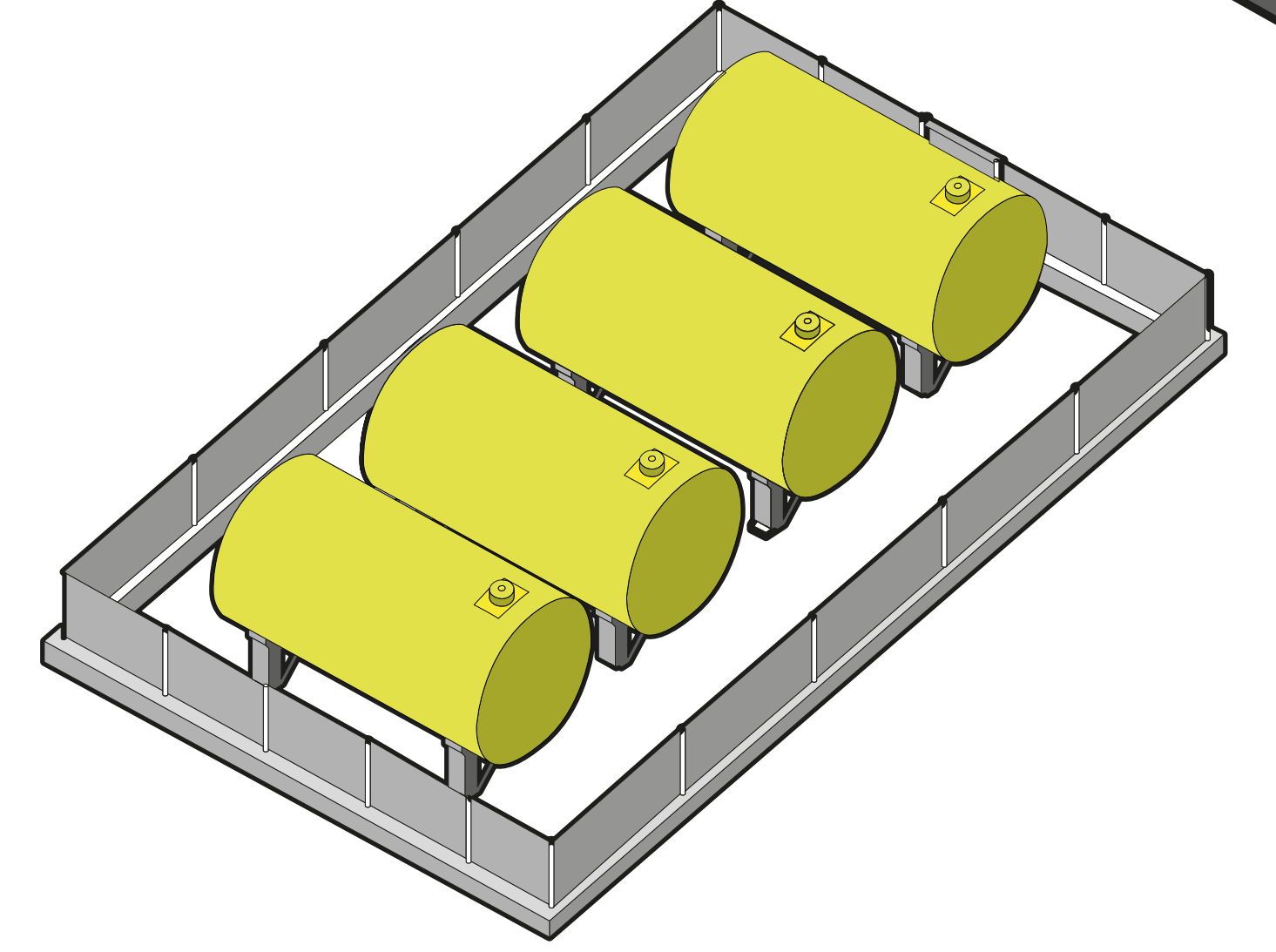
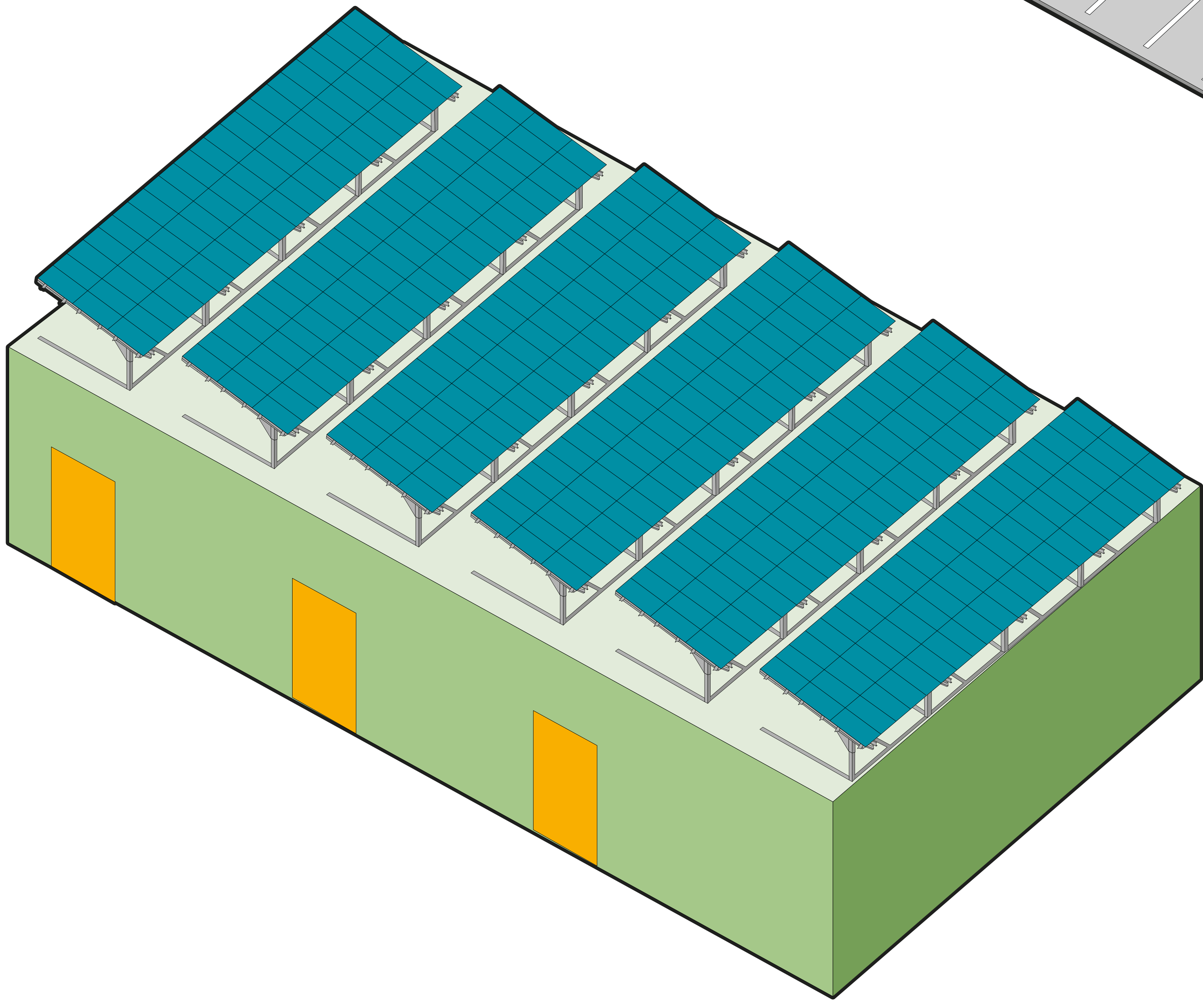

fanals led

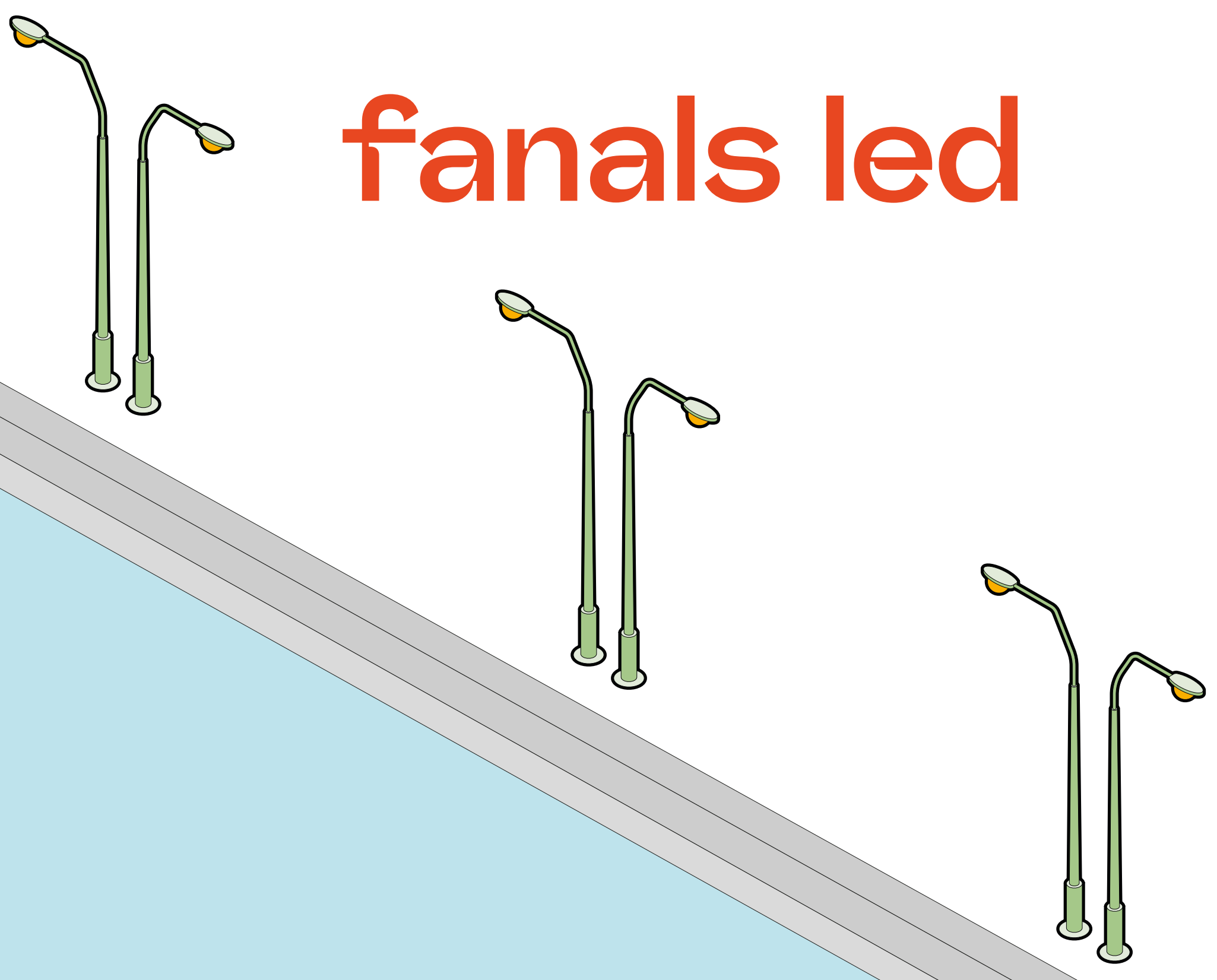

tancs d'hidrogen

torretes de servei
telegestionades

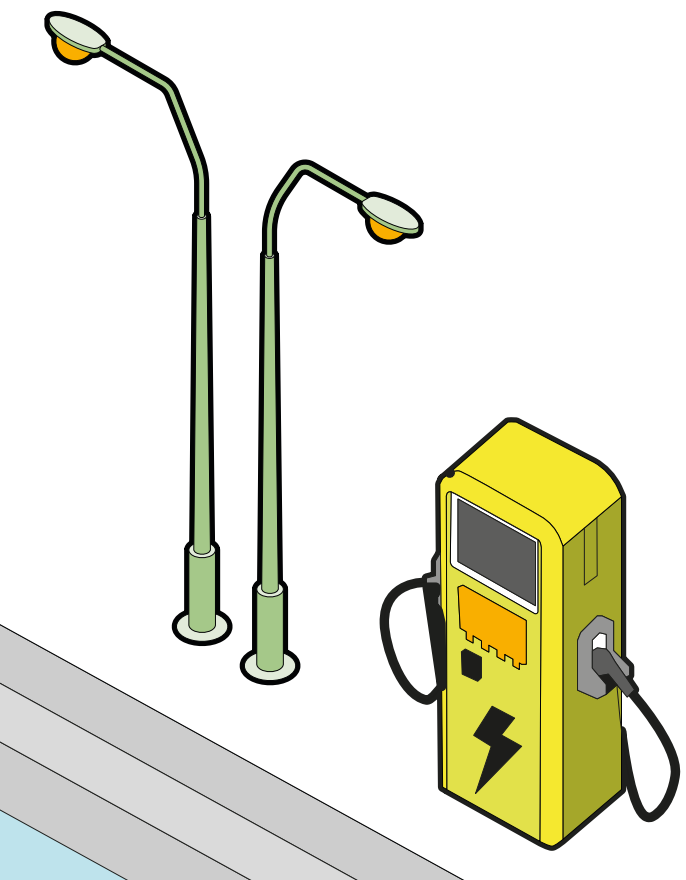
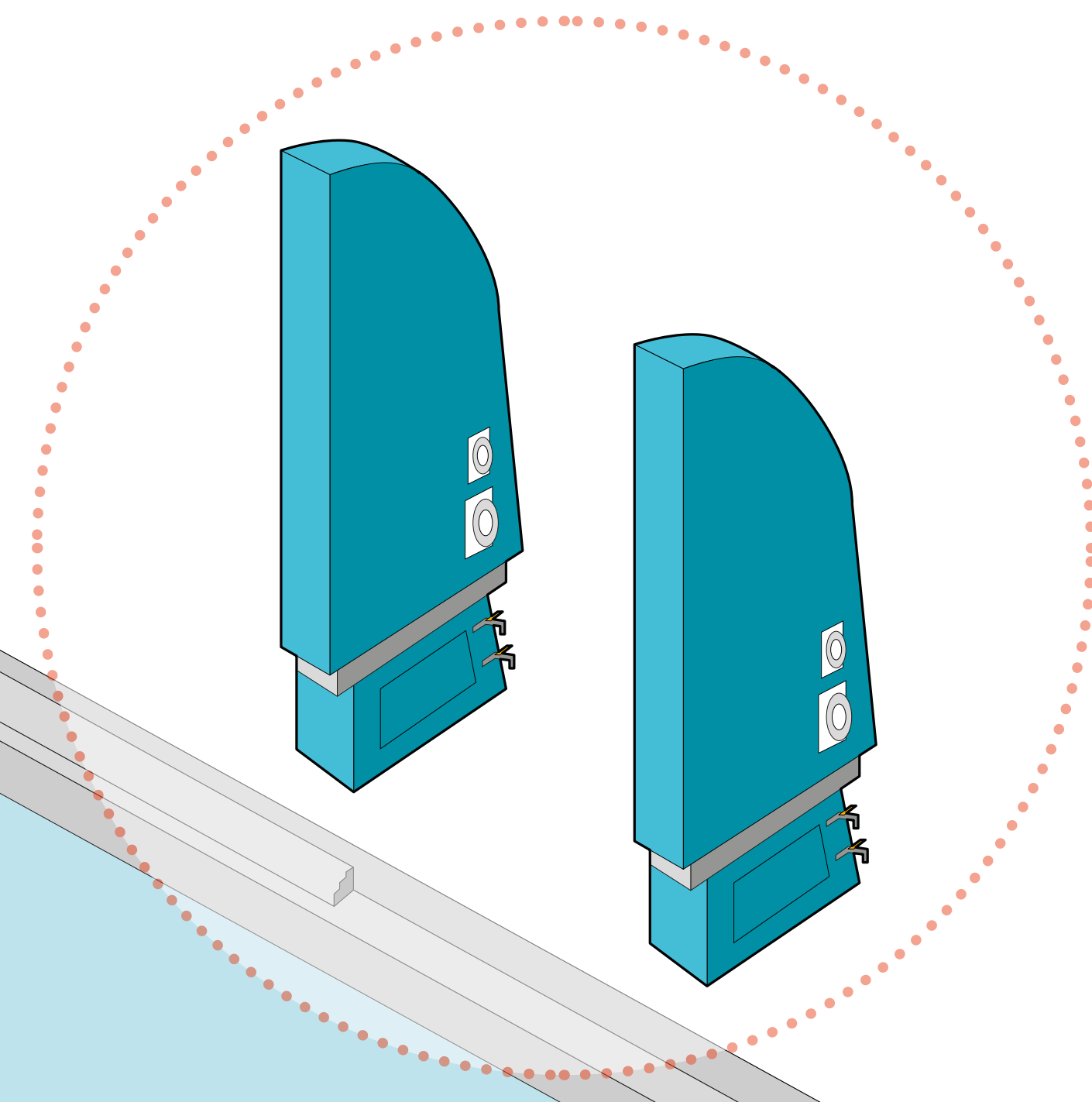

dic de recer

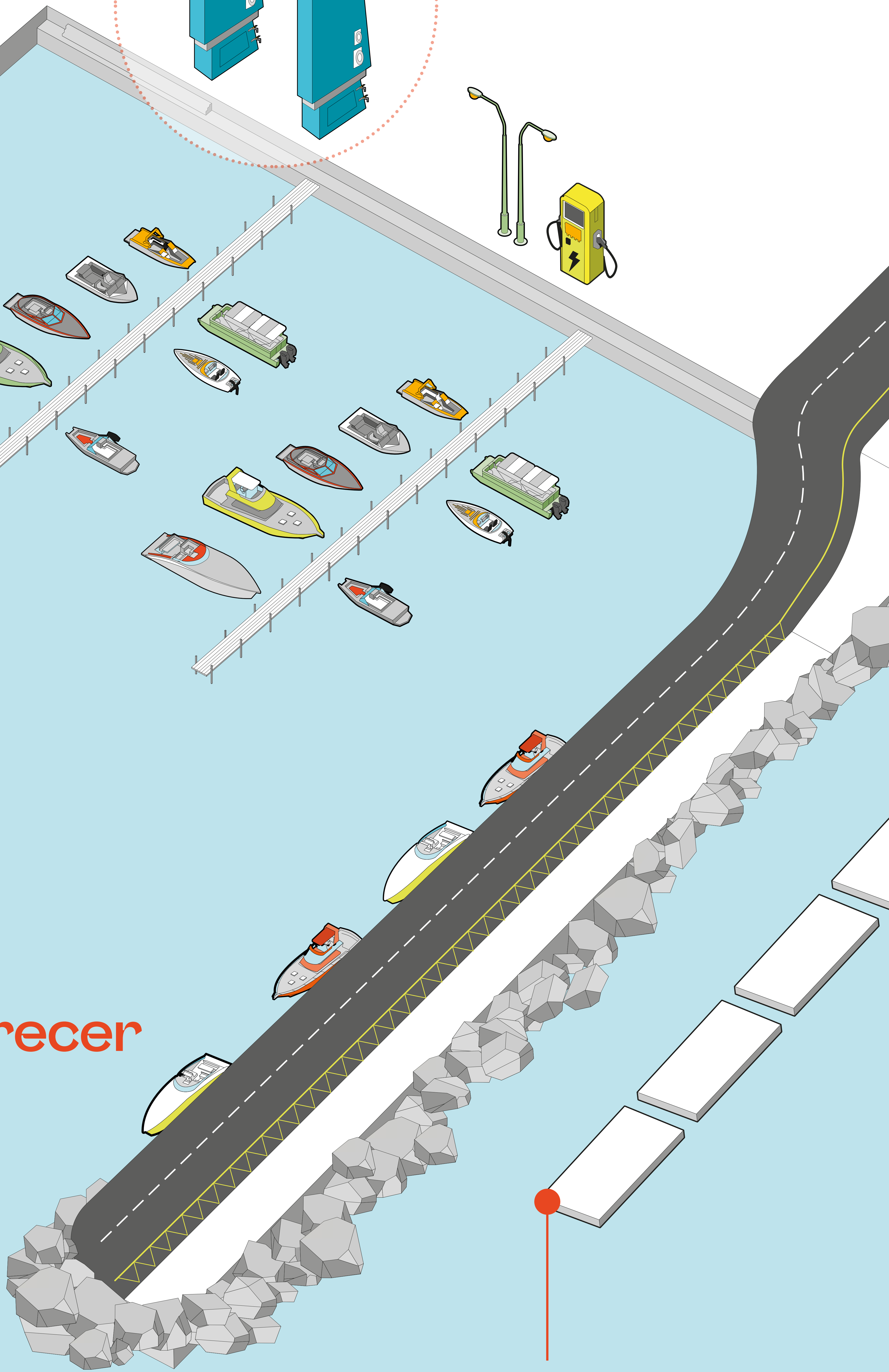

dic exempt

UNS PORTS SOSTENIBLES

Les infraestructures portuàries s'adapten al canvi climàtic amb mesures com els molls elevats i els pantalans flotants en previsió de l'augment del nivell del mar; el reforç de l'escullera exterior dels **dics de recer**, el recreixement dels espatllers o la construcció de **dics exempts** per aturar la força de les onades.

Les mesures que es prenen per mitigar els efectes del canvi climàtic són, entre altres, usar **vehicles elèctrics** per a la mobilitat del personal portuari, substituir l'enllumenat exterior per **fanals led**, electrificar els molls, incorporar l'**hidrogen** com a combustible, instal·lar **plaques fotovoltaïques**, aplicar sistemes telegestionats a les **torretes de serveis**, i instal·lar **punts de recàrrega de vehicles i vaixells elèctrics**.



ELS PORTS DE CATALUNYA, UN MAR DE PARAULES

Producció

PLATA
FORMA
PER LA
LLENGUA

Amb el suport de



Generalitat
de Catalunya